



Радио/CD/MP3

Brighton MP34 7 644 190 310

Dresden MP34 7 644 193 310

Руководство по установке и эксплуатации







www.blaupunkt.ru

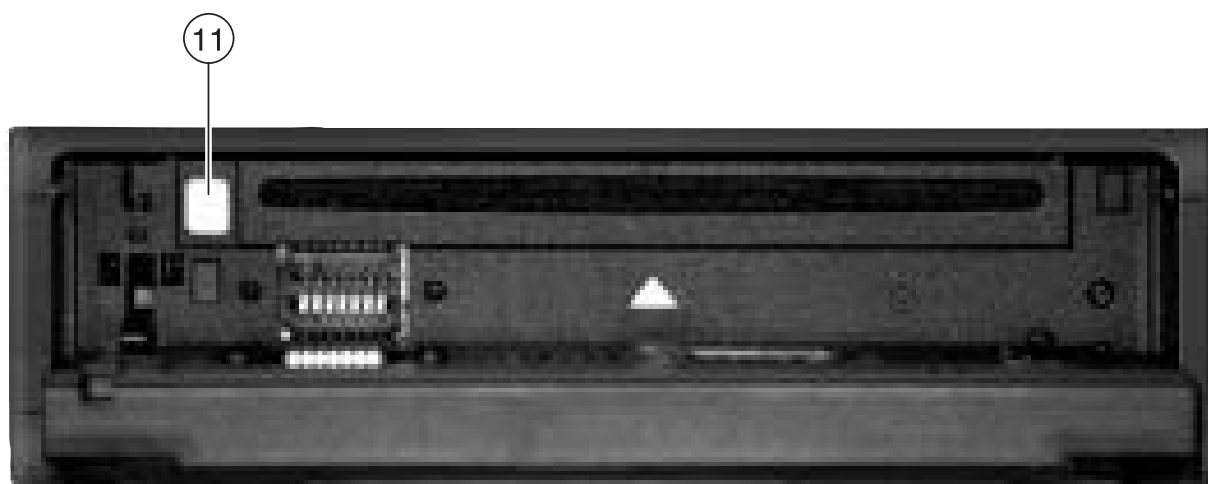
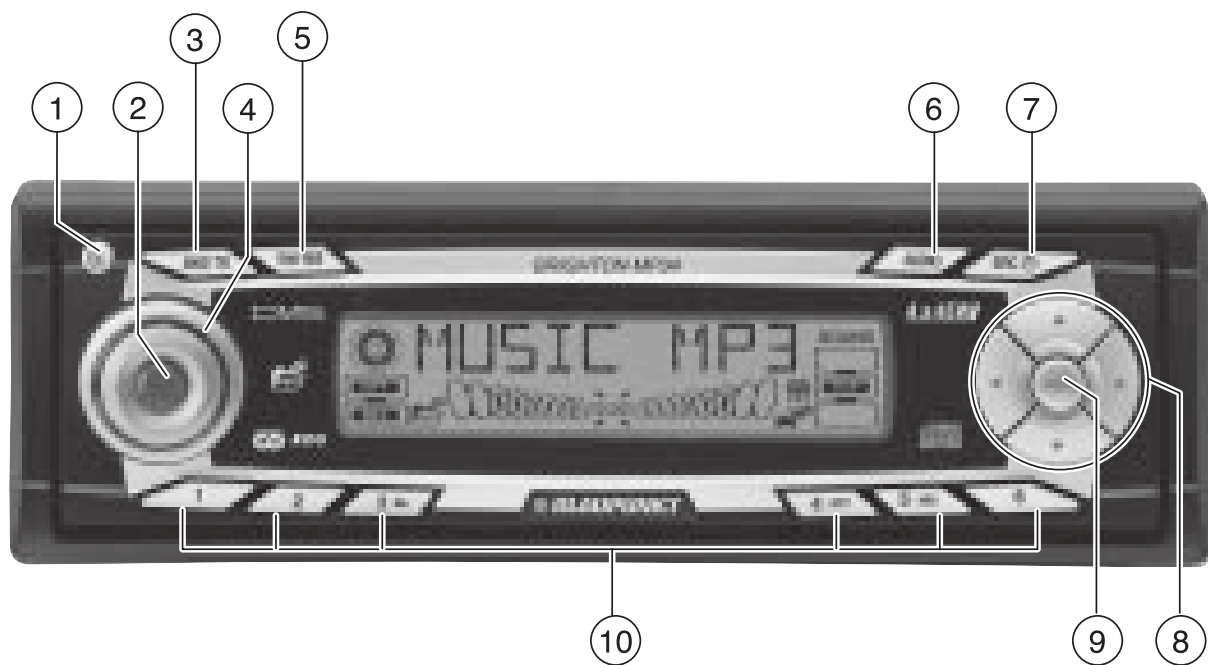

BLAUPUNKT

[Открывать здесь](#)



1.  кнопка открытия съемной панели управления
2. Кнопка включения/выключения системы и быстрого отключения звука (**MUTE**)
3. Кнопка **BND**: переключение в режим радио, выбор банка памяти FM и диапазонов СВ и ДВ. Кнопка **TS**: включение функции Travelstore.
4. Регулятор громкости
5. Кнопка **TRAF**: включение/выключение режима ожидания дорожной информации. Кнопка **RDS**: включение/выключение функции RDS (Radio Data System).
6. Кнопка **AUDIO** – регулировка низких и высоких частот, баланса и фейдера, выбор предустановок эквалайзера, включение/выключение и регулировка функции X-Bass.
7. Кнопка **SRC**: переключение источника - CD/MP3, радио, чейнджер (если подключен) или внешний источник (AUX).
 : кнопка для вывода на дисплей времени.
8. Кнопки курсора.
9. Кнопка **MENU**: вызов меню основных настроек.
10. Кнопки с цифрами **1-6**.
11.  : кнопка выброса CD.

Содержание

ПРЕДВАРИТЕЛЬНЫЕ ЗАМЕЧАНИЯ И ДОПОЛНИТЕЛЬНЫЕ ПРИНАДЛЕЖНОСТИ	6	Присвоение названий CD	19
СЪЕМНАЯ ПАНЕЛЬ УПРАВЛЕНИЯ	7	Выброс CD	20
ВКЛЮЧЕНИЕ/ВЫКЛЮЧЕНИЕ	8	MP3-ПРОИГРЫВАТЕЛЬ		21
РЕГУЛИРОВКА ГРОМКОСТИ	9	Подготовка MP3-диска	21
РАДИО	11	Переключение в режим MP3	22
Переключение в режим радио	Выбор директории	22
Дополнительные функции RDS	Выбор трека/файла	22
Выбор диапазона/банка памяти	Быстрый поиск	22
Настройка на радиостанцию	Случайное воспроизведение треков (MIX)	23
Настройка чувствительности поиска радиостанций	Сканирование треков (SCAN)	23
Запоминание радиостанций	Повтор отдельных треков или целых директорий (REPEAT)	23
Автоматическое запоминание станций (Travelstore)	Приостановка воспроизведения (PAUSE)	23
Прослушивание сохраненных станций	Настройка дисплея	24
Сканирование доступных станций (SCAN)	CD-ЧЕЙНДЖЕР		25
Установка продолжительности сканирования	Переключение в режим CD-чейнджера	25
Тип программы (PTY)	Выбор CD	25
Оптимизация радиоприема	Выбор трека	25
Настройка дисплея	Быстрый поиск (с прослушиванием)	25
ДОРОЖНАЯ ИНФОРМАЦИЯ	16	Настройка дисплея	25
CD-ПРОИГРЫВАТЕЛЬ	17	Повтор отдельных треков или всего диска (REPEAT)	25
Переключение в режим CD	Случайное воспроизведение (MIX)	26
Выбор трека	Сканирование всех треков на всех CD (SCAN)	26
Быстрый выбор трека	Приостановка воспроизведения (PAUSE)	26
Быстрый поиск (с прослушиванием)	ЧАСЫ И ВРЕМЯ		27
Случайное воспроизведение (MIX)	ЗВУК		28
Сканирование треков (SCAN)	X-BASS		29
Повтор трека (REPEAT)	НАСТРОЙКА ИНДИКАТОРА УРОВНЕЙ		30
Приостановка воспроизведения (PAUSE)	НАСТРОЙКА ЯРКОСТИ (ДИММЕР)		30
Настройка дисплея	ВНЕШНИЕ АУДИОИСТОЧНИКИ		31
Отображение CD-текста	ТЕХНИЧЕСКИЕ ХАРАКТЕРИСТИКИ		31
Дорожные сообщения в режиме CD			

Предварительные замечания и дополнительные принадлежности

Благодарим Вас за то, что Вы выбрали продукт компании Blaupunkt. Мы надеемся, что пользование нашей новой аудиосистемой доставит Вам немало удовольствия.

Прежде чем приступить к эксплуатации системы, пожалуйста, внимательно прочтите следующие рекомендации.

Редакторы компании Blaupunkt постоянно работают над тем, чтобы сделать наши руководства проще и понятнее. Тем не менее, если у Вас возникнут какие-либо вопросы, рекомендуем обращаться к продавцу или в авторизованный сервисный центр Blaupunkt.

Дорожная безопасность

⚠ Безопасность на дороге имеет определяющее значение. Пользуйтесь аудиосистемой только тогда, когда позволяют дорожные условия. Прежде чем приступить к эксплуатации системы во время движения, внимательно ознакомьтесь с ее управлением. Ничто не должно мешать Вам слышать звуковые сигналы машин милиции, пожарной службы и скорой помощи на достаточном расстоянии. Поэтому всегда выбирайте умеренную громкость звучания Вашей аудиосистемы.

Установка

Если Вы собираетесь установить аудиосистему самостоятельно, прочтите руководство по установке и подключению, прилагающееся к данной инструкции.

Дополнительные принадлежности

Используйте только те дополнительные принадлежности, которые рекомендованы компанией Blaupunkt.

Пульт дистанционного управления

Удобный и надежный доступ к основным функциям Вашей автомобильной аудиосистемы с рулевого колеса обеспечит пульт RC08 или RC10 (приобретается дополнительно).

Усилитель

Вы можете использовать любые усилители Blaupunkt и Velocity.

CD-чейнджер

С аудиосистемой совместимы следующие чейнджеры Blaupunkt: CDC A08, IDC A09 и CDC A03.

Compact Drive MP3

Вместо CD-чейнджера к аудиосистеме можно подключить проигрыватель Compact Drive MP3, обеспечивающий доступ к музыкальным трекам MP3. В этом случае сначала необходимо при помощи компьютера сохранить MP3-записи на жесткий диск Microdrive™, находящийся внутри Compact Drive MP3. Подключив Compact Drive MP3 к аудиосистеме, Вы сможете прослушивать эти записи как обычные треки аудио-CD. Compact Drive MP3 управляется так же, как CD-чейнджер, и поддерживает большинство его функций.

Съемная панель управления

Защита от похищения

Съемная панель управления

Для защиты от похищения Ваша аудиосистема оснащена съемной панелью управления. Без нее система не представляет для похитителя никакой ценности. Чтобы предотвратить похищение Вашей аудиосистемы, забирайте панель управления с собой всякий раз, когда оставляете машину без присмотра. Не оставляйте ее внутри автомобиля, даже в надежном месте. Конструкция панели управления призвана сделать ее использование как можно более удобным.

Примечания:

- Панель управления нельзя ронять.
- Панель управления нельзя подвергать воздействию прямых солнечных лучей или других источников тепла.
- Панель управления следует хранить в специальном футляре (прилагается).
- Следует избегать прямого контакта незащищенной кожи человека с клеммами панели управления. При необходимости протрите клеммы безворсовой тканью, смоченной в спиртосодержащей жидкости.

Снятие панели управления

- ⇒ Нажмите  кнопку (1).
Панель управления откроется.
- ⇒ Потяните панель управления из гнезда, держа ее за правую сторону.

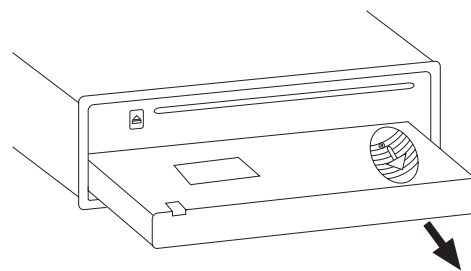

Примечания:

- Аудиосистема может выключиться только некоторое время спустя, в зависимости от выбранной установки OFF TIMER (см. раздел «Таймер выключения»).
- Все действующие настройки аудиосистемы сохраняются.
- Компакт-диск, установленный в проигрывателе, остается внутри.

Установка панели управления

- ⇒ Держите панель управления перпендикулярно аудиосистеме.
- ⇒ Вставьте панель в направляющие, расположенные в нижней части базы слева и справа, и аккуратно задвиньте ее в гнездо до щелчка.
- ⇒ Слегка приподнимите панель и нажмите на нее до щелчка.

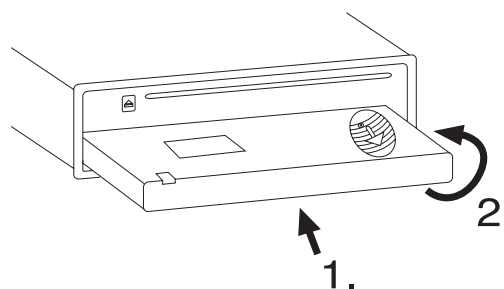

Примечание:

- Устанавливая панель управления, не нажимайте на дисплей.

Если при снятии панели аудиосистема была включена, при установке панели она включится автоматически в прежнем режиме (радио, CD/MP3, CD-чейнджер или внешний источник (AUX)).

Таймер выключения

После открытия панели управления аудиосистема автоматически выключается по истечении заданного времени – от 0 до 30 секунд.

- ⇒ Нажмите кнопку **MENU** (9).
- ⇒ Нажимайте кнопки (8) [вверх] или [вниз], пока на дисплее не появится надпись OFF TIMER.
- ⇒ Установите время при помощи кнопок (8) [влево] или [вправо].

Произведя необходимые изменения,

- ⇒ дважды нажмите кнопку **MENU** (9).

Примечание:

- Если OFF TIMER установлен на 0 секунд, система выключается сразу после открытия панели управления.

Включение/выключение

Существуют различные способы включения и выключения аудиосистемы:

Включение/выключение вместе с запуском

Если система правильно подключена к запуску автомобиля и не была выключена кнопкой (2), она будет включаться и выключаться одновременно с запуском.

Включение/выключение при снятии/установке панели управления

- ⇒ Снимите панель управления.

Аудиосистема выключится.

Примечание:

- Аудиосистема может выключиться только некоторое время спустя, в зависимости от выбранной установки OFF TIMER (см. раздел «Таймер выключения»).

- ⇒ Установите панель управления.

Аудиосистема включится. При этом будут активны последние настройки (радио, CD/MP3, CD-чейнджер или внешний источник (AUX)).

Включение/выключение кнопкой (2)

- ⇒ Для включения аудиосистемы нажмите кнопку (2).
- ⇒ Для выключения системы удерживайте кнопку (2) не менее 2 секунд.

Система выключится.

Примечание:

- Если Вы включаете аудиосистему при выключенном запуске, она автоматически выключится через 1 час во избежание разрядки аккумулятора автомобиля.

Включение при установке компакт-диска

Если система выключена и в проигрывателе отсутствует компакт-диск,

⇒ нажмите кнопку (1).

Панель откроется.

⇒ Мягко вставьте CD в проигрыватель маркированной стороной вверх и задвигайте, пока не почувствуете сопротивление.

CD автоматически установится в положение для воспроизведения. Не следует удерживать или подталкивать механизм установки компакт-диска.

⇒ Мягко закройте панель управления и слегка надавите на нее до щелчка.

Аудиосистема включится, и начнется воспроизведение компакт-диска.

Примечание:

- Система не включится при установке компакт-диска, если выключено зажигание. Чтобы все же включить воспроизведение CD, нажмите кнопку (2).

Регулировка громкости

Громкость можно регулировать в диапазоне от 0 (минимум) до 66 (максимум) единиц.

Для увеличения громкости

⇒ поверните регулятор (4) по часовой стрелке.

Для уменьшения громкости

⇒ поверните регулятор (4) против часовой стрелки.

Установка громкости включения

Вы можете заранее установить громкость аудиосистемы в момент включения.

⇒ Нажмите кнопку **MENU** (9).

⇒ Нажимайте кнопки (8) [вверх] или [вниз], пока на дисплее не появится надпись ON VOLUME.

⇒ Установите громкость включения при помощи кнопок (8) [влево] или [вправо].

Для удобства громкость аудиосистемы во время настройки будет увеличиваться или уменьшаться в соответствии с производимыми изменениями.

Если Вы выберете вариант LAST VOL, громкость при включении будет на том уровне, который был в момент выключения.

Примечание:

- В целях защиты Вашего слуха максимальная громкость включения для параметра LAST VOL составляет 38 единиц (если в момент выключения системы громкость была выше этого уровня и выбран параметр LAST VOL, громкость при включении составит 38 единиц).

Произведя необходимые изменения,

- ⇒ дважды нажмите кнопку **MENU** (9).

Быстрое приглушение звука (MUTE)

Эта функция позволяет мгновенно уменьшать громкость до заранее установленного уровня.

- ⇒ **Коротко** нажмите кнопку (2).

На дисплее появится надпись MUTE.

Отмена MUTE

Для повышения громкости до прежнего уровня:

- ⇒ нажмите кнопку (2) еще раз.

Установка уровня громкости MUTE

Вы можете установить уровень громкости аудиосистемы при использовании MUTE.

- ⇒ Нажмите кнопку **MENU** (9).
- ⇒ Нажимайте кнопки (8) [вверх] или [вниз], пока на дисплее не появится надпись MUTE LVL.
- ⇒ Установите уровень громкости для MUTE при помощи кнопок (8) [влево] или [вправо].

Произведя необходимые изменения,

- ⇒ дважды нажмите кнопку **MENU** (9).

Включение/выключение сигнала подтверждения

Для некоторых функций, требующих удержания кнопки в течение более чем двух секунд, используется сигнал подтверждения – например, при запоминании радиостанции под определенной кнопкой. Этот сигнал можно отключить.

- ⇒ Нажмите кнопку **MENU** (9).
- ⇒ Нажимайте кнопки (8) [вверх] или [вниз], пока на дисплее не появится надпись BEEP.
- ⇒ Используйте кнопки (8) [влево] или [вправо] для изменения установки. Надпись OFF означает, что сигнал отключен, ON – включен.

Произведя необходимые изменения,

- ⇒ Нажмите кнопку **MENU** (9).

Звуковые настройки телефона

Если Ваша автомобильная аудиосистема подключена к мобильному телефону, ее громкость будет приглушаться, когда Вы снимаете трубку. После этого телефонный звонок будет выводиться на динамики аудиосистемы. Мобильный телефон должен быть подключен к аудиосистеме в соответствии с руководством по установке.

Для этого Вам понадобится кабель Blaupunkt с номером 7 607 001 503.

Если во время разговора система принимает дорожные сообщения, Вы сможете услышать их только по окончании разговора.

Если телефонный вызов поступает во время приема сообщения дорожной службы, прослушивание сообщения будет прервано, и Вы услышите телефонный звонок.

Вы можете регулировать громкость телефонного звонка.

- ⇒ Нажмите кнопку **MENU** (9).
- ⇒ Нажимайте кнопки (8) [вверх] или [вниз], пока на дисплее не появится надпись TEL VOL.
- ⇒ Установите уровень громкости при помощи кнопок (8) [влево] или [вправо].

Произведя необходимые изменения,

- ⇒ дважды нажмите кнопку **MENU** (9).

Примечание:

- Вы также можете регулировать громкость телефонного звонка, выводящегося через динамики аудиосистемы, используя регулятор (4).

Радио

Система оснащена RDS-радиоприемником. Многие FM-радиостанции передают сигнал, содержащий не только радиопрограмму, но и дополнительную информацию, в том числе название станции и тип программы (PTY).

Название станции отображается на дисплее, как только тюнер начинает ее принимать.

Переключение в режим радио

Если аудиосистема находится в режиме CD/MP3, CD-чейнджера или внешнего источника (AUX),

- ⇒ нажмите кнопку **BND-TS** (3)

или

- ⇒ нажимайте кнопку **SRC** (7), пока на дисплее не появится название банка памяти (например, FM1).

Дополнительные функции RDS

Дополнительные функции RDS – AF (альтернативная частота) и REGIONAL (региональное вещание) – призваны расширить спектр полезных функций радио.

- AF: при активации этой функции RDS приемник автоматически настраивается на частоту с наилучшим приемом станции, настроенной в данное время.
- REGIONAL: в определенное время суток некоторые станции разделяют свое вещание на региональные программы с различным содержанием. Функция REGIONAL используется для предотвращения переключения приемника на альтернативные частоты с программами для других регионов.

Примечание:

- Функция REGIONAL включается/выключается в меню отдельно.

Включение/выключение функции REGIONAL

- ⇒ Нажмите кнопку **MENU** (9).
- ⇒ Нажимайте кнопки (8) [вверх] или [вниз], пока на дисплее не появится надпись REG. Рядом с ней отображается OFF (выключена) или ON (включена).
- ⇒ Включите или выключите функцию REGIONAL при помощи кнопок (8) [влево] или [вправо].
- ⇒ Нажмите кнопку **MENU** (9).

Включение/выключение функций RDS

Для использования функций RDS (AF и REGIONAL)

- ⇒ нажмите и удерживайте кнопку TRAF/RDS (5) не менее 2 секунд.

Функции RDS будут активированы, и на дисплее загорится символ RDS.

Выбор диапазона/банка памяти

Тюнер аудиосистемы работает в диапазонах FM, СВ и ДВ (AM). Используются три банка памяти для диапазона FM (FM1, FM2 и FMT) и по одному для СВ и ДВ. Каждый банк памяти может хранить до 6 станций. Для выбора одного из банков памяти FM (FM1, FM2 и FMT), диапазона СВ или ДВ

- ⇒ коротко нажмите кнопку **BND-TS** (3).

Настройка на радиостанцию

Существуют различные способы настройки на радиостанцию.

Автоматический поиск радиостанций

- ⇒ Нажмите кнопку (8) [вверх] или [вниз].

Система настроится на ближайшую доступную станцию.

Настройка на радиостанцию вручную

Вы также можете настраивать радиостанции вручную.

Примечание:

- Настройка станций вручную возможна только при выключенной функции RDS.
- ⇒ Нажимайте кнопку (8) [влево] или [вправо].

Навигация в сетях вещания (только для FM)

Если радиостанция одновременно передает несколько программ, система предоставляет возможность навигации по всей ее так называемой «сети вещания».

Примечание:

- Для использования этой функции должна быть активирована RDS.
- ⇒ Нажимайте кнопку (8) [влево] или [вправо] для перехода к ближайшей станции сети вещания.

Примечание:

- Эта функция позволяет переключаться только на те станции, которые однажды уже принимались. Для приема станций используйте функции Scan или Travelstore.

Настройка чувствительности поиска радиостанций

Вы можете настроить радиоприемник таким образом, чтобы он определял только радиостанции с сильным сигналом или также находил станции со слабым сигналом.

- ⇒ Нажмите кнопку **MENU** (9).
- ⇒ Нажимайте кнопки (8) [вверх] или [вниз], пока на дисплее не появится надпись SENS.
- ⇒ Нажмите кнопку (8) [вправо].

Дисплей отобразит текущий уровень чувствительности. SENS HI6 означает, что тюнер настроен на максимальную чувствительность, SENS LO1 – на минимальную.

- ⇒ Выберите нужный уровень чувствительности при помощи кнопок (8) [влево] или [вправо].

Произведя необходимые изменения,

- ⇒ нажмите кнопку **MENU** (9).

Примечание:

- чувствительность тюнера настраивается отдельно для FM и СВ или ДВ (AM).

Запоминание радиостанций

Запоминание радиостанций вручную

- ⇒ Выберите нужный банк памяти (FM1, FM2 или FMT) или диапазон (СВ, ДВ).
- ⇒ Настройтесь на станцию.
- ⇒ Нажмите и удерживайте одну из кнопок для радиостанций **1-6** (10) не менее 2 секунд для запоминания станции на этой кнопке.

Автоматическое запоминание станций (Travelstore)

Аудиосистема может автоматически запоминать до 6 станций с наиболее сильным сигналом в регионе (только для FM). Станции сохраняются в банке памяти FMT.

Примечание:

- При этом станции, сохраненные в данном банке памяти ранее, удаляются.
- ⇒ Нажмите и удерживайте кнопку **BND-TS** (3) не менее 2 секунд.

Когда начнется процесс запоминания станций, на дисплее появится надпись FM TSTORE. После завершения процесса включится станция, сохраненная в банке памяти FMT под номером 1.

Прослушивание сохраненных станций

- ⇒ Выберите банк памяти или диапазон.
- ⇒ Нажмите одну из кнопок для сохраненных станций с цифрами **1-6** (10) в соответствии с номером станции, которую желаете услышать.

Сканирование доступных станций (SCAN)

Вы можете коротко прослушать все доступные станции при помощи функции сканирования. Продолжительность прослушивания при сканировании составляет от 5 до 30 секунд и регулируется в меню.

Запуск сканирования

- ⇒ Нажмите и удерживайте кнопку **MENU** (9) не менее 2 секунд.

Начнется сканирование. На дисплее на короткое время появятся надпись **SCAN** и название или частота текущей станции (мигающий текст).

Остановка сканирования и продолжение прослушивания станции

⇒ Нажмите кнопку **MENU** (9).

Сканирование прекратится, и продолжит звучать последняя настроенная станция.

Установка продолжительности сканирования

⇒ Нажмите кнопку **MENU** (9).

⇒ Нажимайте кнопки (8) [вверх] или [вниз], пока на дисплее не появится надпись **SCAN TIME**.

⇒ Установите нужную продолжительность сканирования при помощи кнопок (8) [влево] или [вправо].

Произведя необходимые изменения,

⇒ дважды нажмите кнопку **MENU** (9).

Примечание:

- Установленная продолжительность сканирования распространяется также на режимы CD/MP3 и CD-чейнджера.

Тип программы (PTY)

Некоторые FM-радиостанции, кроме своего названия, передают также сведения о типе текущей программы. Ваша аудиосистема может принимать и отображать эти сведения.

Существуют следующие типы программ:

CULTURE (культура)

TRAVEL (путешествия)

JAZZ (джаз)

SPORT (спорт)

NEWS (новости)

POP (поп-музыка)

ROCK (рок-музыка)

CLASSICS (классика)

Функция **PTY** используется для выбора станций с определенным типом программы.

PTY-EON

После того как Вы выбрали определенный тип программы и начали поиск станции, приемник переключится с текущей станции на станцию с программой выбранного типа.

Примечание:

- Если приемник не найдет станции, соответствующей выбранному типу программы, вы услышите звуковой сигнал, и на дисплее на короткое время появится надпись **NO PTY**. В этом случае приемник вернется к станции, которая принималась до этого.
- Если позднее текущая радиостанция или другая станция сети вещания начнет передавать программу выбранного Вами типа, приемник автоматически переключится с текущей станции или из режима CD, MP3 или CD-чейнджера на станцию, чей тип программы соответствует выбранному.

Включение/выключение PTY

⇒ Нажмите кнопку **MENU** (9).

⇒ Нажимайте кнопки (8) [вверх] или [вниз], пока на дисплее не появится надпись **PTY ON** или **PTY OFF**.

⇒ Нажимайте кнопки (8) [влево] или [вправо] для включения (**PTY ON**) или выключения (**PTY OFF**) функции.

⇒ Нажмите кнопку **MENU** (9).

Выбор языка PTY

Вы можете выбрать язык, на котором будет отображаться тип программы. Доступны следующие языки: DEUTSCH, ENGLISH и FRANCAIS.

- ⇒ Нажмите кнопку **MENU** (9).
- ⇒ Нажимайте кнопки (8) [вверх] или [вниз], пока на дисплее не появится надпись PTY LANG.
- ⇒ Нажимайте кнопки (8) [влево] или [вправо] для выбора языка.

Произведя необходимые изменения,

- ⇒ дважды нажмите кнопку **MENU** (9).

Выбор типа программы и запуск поиска станций

- ⇒ Нажмите кнопку (8) [влево] или [вправо].

На дисплее отобразится текущий тип программы.

- ⇒ Для выбора другого типа программы нажимайте кнопки (8) [влево] или [вправо], пока на дисплее не отобразится нужное название.

На дисплее на короткое время появится название выбранного типа программы.

- ⇒ Нажмите кнопку (8) [вверх] или [вниз] для начала поиска.

Приемник настроится на ближайшую доступную станцию с программой, соответствующей выбранному типу.

Оптимизация радиоприема

Функция ослабления высоких частот во время помех (NICUT)

Функция NICUT снижает уровень шума от помех, возникающих при слабом радиоприеме (только для FM). При их появлении система автоматически ослабляет высокие частоты, вследствие чего уровень помех снижается.

Включение/выключение NICUT

- ⇒ Нажмите кнопку **MENU** (9).
- ⇒ Нажимайте кнопки (8) [вверх] или [вниз], пока на дисплее не появится надпись NICUT.
- ⇒ Нажимайте кнопки (8) [влево] или [вправо] для регулировки NICUT.

NICUT 0 означает, что автоматическое ослабление высоких частот и уровня помех не производится; NICUT 1 – что осуществляется максимальное ослабление.

- ⇒ Нажмите кнопку **MENU** (9).

Настройка дисплея

В режиме радио Вы можете выбрать один из двух режимов дисплея - отображение названия диапазона вместе с указанием расположения в банке памяти и времени или названия станции.

- ⇒ Нажмите кнопку **MENU** (9).
- ⇒ Нажимайте кнопки (8) [вверх] или [вниз], пока на дисплее не появится надпись TUN DISP.
- ⇒ Нажимайте кнопки (8) [влево] или [вправо] для переключения между CLOCK (часы) и FREQUENCY.

FREQUENCY означает, что на дисплее будут отображаться название/частота станции.

- ⇒ Дважды нажмите кнопку **MENU** (9).

Дорожная информация

Ваша система оснащена приемником RDS-EON (Enhanced Other Network).

Когда бы не передавалось дорожное сообщение (TA), система автоматически переключится со текущей станции, не передающей дорожную информацию, на станцию внутри сети вещания, передающую это сообщение.

После приема дорожного сообщения система вернется к программе, которая прослушивалась до этого.

Включение/выключение приоритета дорожных сообщений

⇒ Коротко нажмите кнопку **TRAF** (5).

Приоритет дорожных сообщений активируется, и на дисплее отобразится символ «дорожная пробка».

Примечание:

Вы услышите предупредительный сигнал:

- если автомобиль покидает зону приема станции с информацией о ситуации на дорогах, которая принимается в данный момент;
- если в режиме CD/MP3 или CD-чейнджера автомобиль покидает зону приема станции с информацией о ситуации на дорогах, на которую настроена система в данный момент, и последующий автоматический поиск не позволяет обнаружить новую станцию с дорожной информацией;
- если Вы перенастраиваете радио со станции с дорожной информацией на станцию, не передающую такой информации.

Если Вы слышите предупредительный сигнал, то можете либо выключить приоритет дорожной информации, либо настроиться на станцию, передающую дорожную информацию.

Установка громкости дорожных сообщений

- ⇒ Нажмите кнопку **MENU** (9).
- ⇒ Нажимайте кнопки (8) [вверх] или [вниз], пока на дисплее не появится надпись TAVOLUME.
- ⇒ Нажимайте кнопки (8) [влево] или [вправо] для установки громкости.

Произведя необходимые изменения,

⇒ Дважды нажмите кнопку **MENU** (9).

Примечание:

- При помощи регулятора громкости (4) Вы можете изменять громкость текущего дорожного сообщения на время его воспроизведения.

Примечание:

- Вы можете регулировать настройки звука и распределения громкости для дорожных сообщений. Подробнее см. в главе «Звук».

CD-проигрыватель

CD-проигрыватель

Аудиосистема может использоваться для воспроизведения обычных аудио-CD, CD-R и CD-RW диаметром 8 или 12 см.

Кроме CD с аудиоданными, проигрыватель также может воспроизводить компакт-диски с MP3-файлами. Подробное описание режима MP3 содержится в главе «MP3-проигрыватель».

⚠ Опасность повреждения CD-проигрывателя!
Компакт-диски нестандартной формы (фигурные) не подходят для данной аудиосистемы.
Мы не несем ответственности за любые повреждения CD-проигрывателя в результате использования нестандартных CD.

Переключение в режим CD

- Если внутри проигрывателя отсутствует диск,
⇒ нажмите  кнопку (1).

Откроется панель управления.

- ⇒ Мягко вставьте CD в проигрыватель маркированной стороной вверх и задвигайте, пока не почувствуете сопротивление.

CD автоматически установится в положение для воспроизведения. Не следует удерживать или подталкивать механизм установки компакт-диска.

- ⇒ Мягко закройте панель управления и слегка надавите на нее до щелчка.

Начнется воспроизведение компакт-диска.

Примечание:

- Система не включится при установке компакт-диска, если выключено зажигание. Чтобы все же включить воспроизведение CD, нажмите кнопку (2).
- Если CD уже установлен в проигрыватель,
⇒ нажимайте кнопку **SRC** (7), пока на дисплее не появится надпись CD.

Воспроизведение диска начнется с того места, на котором было прервано при последнем прослушивании.

Выбор трека

- ⇒ Нажмите одну из кнопок курсора (8) для выбора предыдущего или следующего трека.

Если Вы нажмете кнопку (8) [вниз] или [влево] один раз, текущий трек будет воспроизведен еще раз с начала.

Быстрый выбор трека

Для быстрого выбора предыдущих или следующих треков

- ⇒ нажмите и удерживайте кнопку (8) [вниз] или [вверх], пока не начнется быстрый выбор предыдущих или следующих треков.

Быстрый поиск (с прослушиванием)

Для быстрого перемещения вперед или назад по диску

- ⇒ Нажмите и удерживайте одну из кнопок (8) [влево] или [вправо], пока не начнется быстрая перемотка.

Случайное воспроизведение (MIX)

- ⇒ Нажмите кнопку **5 MIX** (10).

На дисплее на короткое время появится надпись MIX CD и загорится символ MIX. Затем начнется воспроизведение следующего, случайно выбранного трека.

Отмена MIX

- ⇒ Нажмите кнопку **5 MIX** (10) еще раз.

На дисплее на короткое время появится надпись MIX OFF, и символ MIX погаснет.

Сканирование треков (SCAN)

Вы можете коротко прослушать все треки на CD.

- ⇒ Нажмите и удерживайте кнопку **MENU** (9) не менее 2 секунд.

Следующий трек будет воспроизводиться в течение времени, установленного в настройках сканирования.

Примечание:

- Вы можете регулировать продолжительность сканирования. Для более подробной информации прочтите раздел «Установка продолжительности сканирования» в главе «Радио».

Остановка сканирования и продолжение воспроизведения

- ⇒ Для остановки сканирования нажмите кнопку **MENU** (9).

Продолжится воспроизведение текущего трека в обычном режиме.

Повтор трека (REPEAT)

Если Вы желаете прослушать текущий трек еще раз,

- ⇒ нажмите кнопку **4 RPT** (10).

На дисплее на короткое время появится надпись RPT TRCK и загорится символ RPT. Трек будет повторяться до тех пор, пока Вы не отключите RPT.

Отключение повтора

Если Вы желаете отключить функцию повтора, нажмите кнопку **4 RPT** (10) еще раз.

На дисплее на короткое время появится надпись RPT OFF, и символ RPT погаснет. Далее воспроизведение происходит в обычном режиме.

Приостановка воспроизведения (PAUSE)

- ⇒ Нажмите кнопку **3 I▶** (10).

На дисплее появится надпись PAUSE.

Отмена паузы

- ⇒ Для отмены паузы нажмите кнопку **3 I▶** (10) еще раз.

Воспроизведение продолжится.

Настройка дисплея

На выбор доступны три режима дисплея:

- Номер трека и часы (CLOCK).
- Номер трека и индикатор времени воспроизведения (PLAYTIME).
- Номер трека и название CD (CD NAME).
- Нажмите кнопку **MENU** (9).

CD-проигрыватель

- ⇒ Нажимайте кнопки (8) [вверх] или [вниз], пока на дисплее не появится надпись CD DISP.
- ⇒ Выберите нужный режим дисплея при помощи кнопок (8) [влево] или [вправо].
- ⇒ Дважды нажмите кнопку **MENU** (9).

Отображение CD-текста

Некоторые компакт-диски содержат так называемый CD-текст. Этот текст обычно включает имя исполнителя и названия альбома и трека.

Аудиосистема может отображать CD-текст в виде бегущей строки при начале воспроизведения каждого нового трека. После однократного отображения CD-текста дисплей вновь принимает обычный вид (подробнее см. раздел «Настройка дисплея»).

Включение/выключение CD-текста

- ⇒ Нажмите кнопку **MENU** (9).
- ⇒ Нажимайте кнопки (8) [вверх] или [вниз], пока на дисплее не появится надпись CD TEXT.
- ⇒ Включите (TEXT ON) или выключите (TEXT OFF) CD-текст при помощи кнопок (8) [влево] или [вправо].

Произведя необходимые изменения,

- ⇒ дважды нажмите кнопку **MENU** (9).

Дорожные сообщения в режиме CD

Если Вы желаете получать дорожные сообщения в режиме CD,

- ⇒ нажмите кнопку **TRAF** (5).

Приоритет дорожных сообщений будет активирован, и на дисплее отобразится символ «дорожная пробка». Подробнее см. в главе «Прием дорожной информации».

Присвоение названий CD

Автомобильная аудиосистема позволяет присваивать названия до 30 CD, чтобы Вам было удобнее узнавать их. Название диска не может быть длиннее 8 символов.

Если Вы попытаетесь присвоить более 30 названий, на дисплее появится надпись CD NAME FULL.

Ввод и редактирование названий CD

- ⇒ Включите воспроизведение CD, которому собираетесь присвоить название.
- ⇒ Нажмите кнопку **MENU** (9).
- ⇒ Выберите CD NAME при помощи кнопок (8) [вверх] или [вниз].
- ⇒ Дважды нажмите кнопку (8) [влево] или [вправо]. Включится режим ввода символов. Если название еще не присвоено, вместо него отобразятся 8 символов «_». Первый символ названия начнет мигать.
- ⇒ При помощи кнопок (8) [вверх] или [вниз] выберите символ для ввода. Если Вы хотите оставить пробел, выберите символ «_».

- ⇒ Используйте кнопки (8) [влево] или [вправо], чтобы выбрать место для ввода символа.
- ⇒ Для сохранения названия дважды нажмите кнопку **MENU** (9).

Удаление названия CD

- ⇒ Включите воспроизведение CD, название которого нужно удалить.
- ⇒ Нажмите кнопку **MENU** (9).
- ⇒ Выберите CD NAME при помощи кнопок (8) [вверх] или [вниз].
- ⇒ Нажмите кнопку (8) [влево] или [вправо].
- ⇒ Нажмите и удерживайте кнопку **MENU** (9) не менее 2 секунд. Через 4 секунды Вы услышите звуковой сигнал, и на дисплее появится надпись DEL NAME.
- ⇒ Отпустите кнопку **MENU** (9).
Название CD будет удалено.
- ⇒ Нажмите кнопку **MENU** (9) для возвращения в меню.

Удаление всех названий CD

Вы можете удалить все названия CD, сохраненные в памяти Вашей аудиосистемы.

- ⇒ Включите воспроизведение CD.
- ⇒ Нажмите кнопку **MENU** (9).
- ⇒ Выберите CD NAME при помощи кнопок (8) [вверх] или [вниз].
- ⇒ Нажмите кнопку (8) [влево] или [вправо].
- ⇒ Нажмите и удерживайте кнопку **MENU** (9) не менее 2 секунд. Через 4 секунды Вы услышите звуковой сигнал, и на дисплее появится надпись DEL NAME.

Удерживайте кнопку нажатой, пока не услышите второй звуковой сигнал, одновременно с которым на дисплее появится надпись DEL ALL.

- ⇒ Отпустите кнопку **MENU** (9).

Названия CD будут удалены.

- ⇒ Нажмите кнопку **MENU** (9) для возвращения в меню.

Выброс CD

- ⇒ Нажмите кнопку  (1).

Откроется съемная панель.

- ⇒ Нажмите кнопку выброса диска (11), расположенную рядом с отсеком CD-проигрывателя.

Компакт-диск автоматически выбросится.

- ⇒ Выньте CD и закройте панель управления.

Примечания:

- Через 10 секунд после выброса компакт-диск вновь автоматически установится в положение для воспроизведения.
- Вы можете извлечь диск и тогда, когда аудиосистема выключена или находится не в режиме CD.

MP3-проигрыватель

MP3-проигрыватель

Эта аудиосистема может также использоваться для воспроизведения CD-R и CD-RW, содержащих музыкальные файлы MP3.

MP3 – название процесса сжатия аудиоданных, разработанного Институтом Фраунхофера. Этот алгоритм обеспечивает сжатие данных до 10% от их первоначального размера без существенной потери качества (при битовой скорости 128 Кбит/с). Используя при конвертации аудиоданных с CD в формат MP3 более низкую битовую скорость, Вы получите меньшие по размеру файлы, но заметно более низкого качества.

Подготовка MP3-диска

Существование большого количества разных типов CD-рекордеров, программ для записи и самих дисков иногда приводит к проблемам с воспроизведением CD. Если у Вас возникнут подобные проблемы, попробуйте использовать диск другого производителя или цвета.

Ваш CD должен быть формата ISO 9660 Level1/Level2 или Joliet. Правильное воспроизведение дисков других форматов не гарантируется.

Один CD может содержать не более 253 директорий. Каждая из директорий на диске будет доступна для аудиосистемы.

Вне зависимости от количества директорий общее число файлов, даже при использовании только одной директории, не должно превышать 65535. Аудиосистема поддерживает столько уровней директорий, сколько может создать Ваша программа записи, несмотря на то что по стандарту ISO 9660 максимальное число уровней составляет 8.

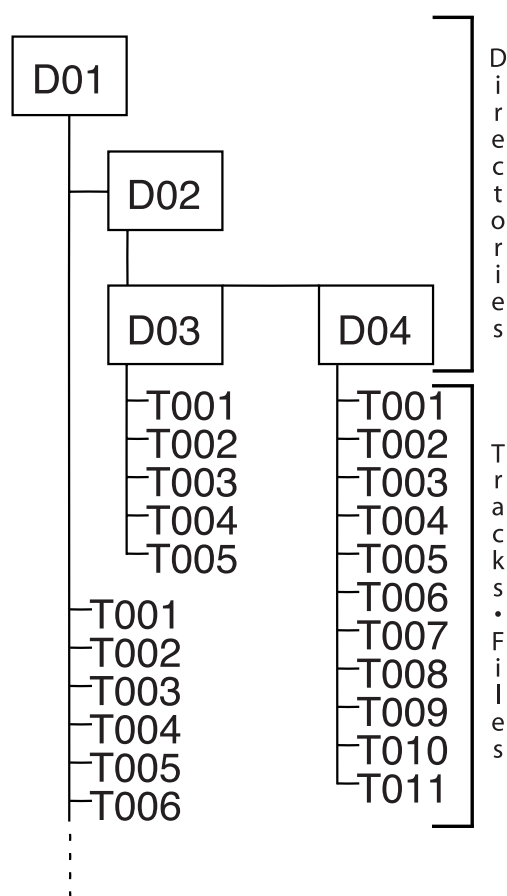

При помощи компьютера каждой директории может быть присвоено имя, отображающееся на дисплее аудиосистемы. Давайте названия Вашим директориям и файлам, используя программу записи дисков. Руководство к программе содержит подробные сведения о том, как это делается.

Примечание:

- Не используйте в названиях файлов и директорий специальные символы и алфавиты, отличные от латинского. Имя файла (включая расширение .mp3) или директории должно состоять не более чем из 32 символов.

Если Вы хотите расположить файлы по порядку, расставьте их по алфавиту в программе записи CD. Если такая функция в программе отсутствует, Вы можете расположить файлы вручную. Для этого в начале имени каждого файла введите порядковый номер (например, 001, 002 и т. д.), включая нули.

MP3-файлы могут содержать дополнительную информацию – имя исполнителя, названия песни и альбома (ID3-тэги). Эта аудиосистема может отображать ID3-тэги версии 1.

При создании MP3 файлов из аудиофайлов следует использовать битовую скорость не более 256 Кбит/с. Аудиосистема может воспроизводить MP3-файлы только с расширением .mp3.

Примечание:

Для обеспечения бесперебойного воспроизведения:

- Не пытайтесь прослушать файлы других форматов, изменив их расширение на .mp3. Такие файлы не будут определяться при выборе трека.
- Не используйте CD, содержащие одновременно MP3-записи и файлы в других форматах. При выборе трека аудиосистема будет определять только MP3-файлы.
- Не используйте CD, содержащие одновременно MP3-файлы и аудиотреки. При выборе трека аудиосистема определит только аудиотреки.

Переключение в режим MP3

Режим MP3 включается так же, как обычный режим CD. Для более подробной информации прочтите раздел «Переключение в режим CD» в главе «CD-проигрыватель».

Выбор директории

Для перехода к другой директории

- ⇒ нажимайте кнопки (8) [вверх] или [вниз] один или несколько раз.

Примечание:

- Все директории, не содержащие MP3-файлы, пропускаются автоматически. Общее количество директорий будет переопределено аудиосистемой и может не совпадать с количеством созданных Вами директорий.

Выбор трека/файла

Для перехода к другому треку/файлу текущей директории

- ⇒ Нажмите одну из кнопок курсора (8) один или несколько раз.

Если Вы нажмете кнопку (8) [влево] один раз, текущий трек будет воспроизведен еще раз с начала.

Быстрый поиск

Для быстрого перемещения вперед или назад по диску

- ⇒ нажмите и удерживайте одну из кнопок (8) [влево] или [вправо], пока не начнется быстрая перемотка.

MP3-проигрыватель

Случайное воспроизведение треков (MIX)

Для воспроизведения треков текущей директории в случайном порядке

- ⇨ Коротко нажмите кнопку **5 MIX** (10).

На дисплее появится надпись MIX DIR и загорится символ MIX.

Для воспроизведения всех треков/файлов текущего MP3-CD в случайном порядке

- ⇨ Нажмите и удерживайте кнопку **5 MIX** (10) не менее 2 секунд.

На дисплее появится надпись MIX CD и загорится символ MIX.

Отмена MIX

Для отмены случайного воспроизведения

- ⇨ коротко нажмите кнопку **5 MIX** (10) еще раз.

На дисплее появится надпись MIX OFF, и символ MIX погаснет.

Сканирование треков/файлов (SCAN)

Вы можете коротко прослушать все треки/файлы на CD.

- ⇨ Нажмите и удерживайте кнопку **MENU** (9) не менее 2 секунд. Следующий трек будет воспроизведен в течение установленного короткого времени.

На дисплее появятся надпись TRK SCAN и номер текущего трека (мигающие цифры). Треки на CD будут воспроизводиться в течение установленного короткого времени в восходящем порядке.

Примечание:

- Вы можете регулировать продолжительность сканирования. Для более подробной информации прочтите раздел «Установка продолжительности сканирования» в главе «Радио».

Остановка сканирования и продолжение воспроизведения

- ⇨ Коротко нажмите кнопку **MENU** (9).

Продолжится воспроизведение текущего трека в обычном режиме.

Повтор отдельных треков или целых директорий (REPEAT)

Если Вы желаете прослушать текущий трек еще раз,

- ⇨ коротко нажмите кнопку **4 RPT** (10).

На дисплее на короткое время появится надпись RPT TRCK и загорится символ RPT.

Если Вы желаете прослушать всю директорию еще раз,

- ⇨ Нажмите и удерживайте кнопку **4 RPT** (10) не менее 2 секунд.

На дисплее на короткое время появится надпись RPT DIR.

Отключение повтора

Если Вы желаете отключить повтор текущего трека или директории,

- ⇨ нажмите кнопку **4 RPT** (10) еще раз.

На дисплее на короткое время появится надпись RPT OFF, и символ RPT погаснет.

Приостановка воспроизведения (PAUSE)

- ⇨ Нажмите кнопку **3 |▶** (10).

На дисплее появится надпись PAUSE.

Отмена паузы

- ⇨ Для отмены паузы нажмите кнопку **3 |▶** (10) еще раз.

Воспроизведение продолжится.

Настройка дисплея

Настройка режима дисплея

Для отображения доступны следующие типы информации о текущем треке:

- Номер трека и индикатор времени воспроизведения (TRCK-TIME).
- Номер трека и часы (TRCK-CLK).
- Номер директории и номер трека (DIR-TRCK).
- Номер директории и часы (DIR-CLK).
- Номер директории и индикатор времени воспроизведения (DIR-TIME).

Выбранный тип информации будет постоянно отображаться после прокрутки MP3-текста в начале воспроизведения трека.

Для переключения режима дисплея

- ⇒ Нажмите кнопку **MENU** (9).
 - ⇒ Нажимайте кнопки (8) [вверх] или [вниз], пока на дисплее не появится надпись CD DISP.
 - ⇒ Выберите нужный вариант при помощи кнопок (8) [влево] или [вправо].
- Произведя необходимые изменения,
- ⇒ дважды нажмите кнопку **MENU** (9).

Настройка прокрутки MP3-текста

Дисплей аудиосистемы может прокручивать текст в соответствии с одной из представленных ниже опций в начале каждого трека.

После однократной прокрутки текста отображается установленный вариант дисплея (см. выше).
Доступные опции:

- Название директории
- Название файла
- Имя исполнителя
- Название песни
- Название альбома

Примечание:

- Имя исполнителя и названия песни и альбома должны содержаться в MP3-ID-тэге версии 1 и не будут отображаться, если MP3-файл не включает такого тэга (более подробная информация должна содержаться в руководствах к программам для создания MP3-файлов или записи CD).

Для выбора нужного варианта

- ⇒ нажмите кнопку **MENU** (9).
- ⇒ Нажимайте кнопки (8) [вверх] или [вниз], пока на дисплее не появится надпись MP3 DISP.
- ⇒ Для выбора нужного варианта прокрутки MP3-текста используйте кнопки (8) [влево] или [вправо].

Произведя необходимые изменения,

- ⇒ дважды нажмите кнопку **MENU** (9).

CD-чейнджер

CD-чейнджер

Примечание:

- Информация об операциях с компакт-дисками и управлении Вашим CD-чейнджером должна содержаться в руководстве к нему.

Переключение в режим CD-чейнджера

- ⇒ Нажимайте кнопку **SRC**  (7), пока на дисплее не появится надпись CHANGER.

CD-чейнджер продолжит воспроизведение с того места, на котором оно было прервано при последнем прослушивании.

Выбор CD

Для выбора компакт-диска

- ⇒ используйте кнопки 8 [вверх] или [вниз].

Примечание:

- При выборе CD пустой отсек CD-чейнджера или неисправный диск будут пропускаться.

Выбор трека

Для выбора трека на текущем CD

- ⇒ используйте кнопки (8) [влево] или [вправо].

Быстрый поиск (с прослушиванием)

Для быстрого перемещения вперед или назад по диску

- ⇒ Нажмите и удерживайте одну из кнопок (8) [влево] или [вправо], пока не начнется быстрая перемотка.

Настройка дисплея

В режиме CD-чейнджера доступны пять режимов дисплея:

- Номер трека и индикатор времени воспроизведения.
- Номер трека и часы.
- Номер CD и номер трека.
- Номер CD и индикатор времени воспроизведения.
- Номер CD и часы.
- ⇒ Нажмите кнопку **MENU** (9).
- ⇒ Нажимайте кнопки (8) [вверх] или [вниз], пока на дисплее не появится надпись CDC DISP.
- ⇒ Для выбора нужного варианта используйте кнопки (8) [влево] или [вправо].
- ⇒ Дважды нажмите кнопку **MENU** (9).

Повтор отдельных треков или всего диска (REPEAT)

Для повтора текущего трека

- ⇒ коротко нажмите кнопку **4 RPT** (10).

На дисплее на короткое время появится надпись RPT TRCK и загорится символ RPT.

Для повтора текущего CD

- ⇒ Нажмите и удерживайте кнопку **4 RPT** (10) не менее 2 секунд.

На дисплее на короткое время появится надпись RPT DISC и загорится символ RPT.

Отключение повтора

Если Вы желаете отключить функцию повтора текущего трека или CD,

⇒ коротко нажмите кнопку **4 RPT** (10).

На дисплее на короткое время появится надпись RPT OFF, и символ RPT погаснет.

Случайное воспроизведение (MIX)

Для прослушивания треков текущего CD в случайном порядке

⇒ коротко нажмите кнопку **5 MIX** (10).

На дисплее на короткое время появится надпись MIX CD и загорится символ MIX.

Для прослушивания треков всех CD в случайном порядке

⇒ нажмите и удерживайте кнопку **5 MIX** (10) не менее 2 секунд.

На дисплее на короткое время появится надпись MIX ALL и загорится символ MIX.

Отмена MIX

- Коротко нажмите кнопку **5 MIX** (10) еще раз.

На дисплее на короткое время появится надпись MIX OFF, символ MIX погаснет.

Сканирование всех треков на всех CD (SCAN)

Для запуска краткого прослушивания все треков на всех установленных CD в восходящем порядке

⇒ Нажмите и удерживайте кнопку **MENU** (9) не менее 2 секунд.

На дисплее появятся надпись TRK SCAN и номер сканируемого трека (мигающие цифры).

Остановка сканирования

Для остановки сканирования

⇒ коротко нажмите кнопку **MENU** (9).

Продолжится воспроизведение текущего трека в обычном режиме.

Примечание:

- Вы можете регулировать продолжительность сканирования. Для более подробной информации прочтите раздел «Установка продолжительности сканирования» в главе «Радио».

Приостановка воспроизведения (PAUSE)

⇒ Нажмите кнопку **3 I▶** (10).

На дисплее появится надпись PAUSE.

Отмена паузы

⇒ Чтобы отменить паузу, нажмите кнопку **3 I▶** (10) еще раз.

Воспроизведение продолжится.

Часы и время

Часы и время

Вывод времени на дисплей

Для вывода времени на дисплей на короткое время

- ⇒ нажмите и удерживайте кнопку **SRC**  (7), пока на дисплее не появится индикатор времени.

Установка времени

Чтобы установить время,

- ⇒ нажмите кнопку **MENU** (9).
- ⇒ Нажимайте кнопки (8) [вверх] или [вниз], пока на дисплее не появится надпись **CLOCK SET**.

- ⇒ Нажмите кнопку (8) [влево].

На дисплее отобразится время. Цифры, обозначающие часы, мигают и доступны для изменения.

- ⇒ Установите правильный час при помощи кнопок (8) [вверх] или [вниз].

Установив час,

- ⇒ нажмите кнопку (8) [вправо].

Начнут мигать цифры, обозначающие минуты.

- ⇒ Установите правильные минуты при помощи кнопок (8) [вверх] или [вниз].
- ⇒ Дважды нажмите кнопку **MENU** (9).

Выбор между 12-часовым и 24-часовым режимами

- ⇒ Нажмите кнопку **MENU** (9).

На дисплее появится надпись **MENU**.

- ⇒ Нажимайте кнопки (8) [вверх] или [вниз], пока на дисплее не появится надпись **12H MODE** или **24H MODE**.

- ⇒ Для выбора нужного режима используйте кнопки (8) [влево] или [вправо].

Произведя необходимые изменения,

- ⇒ нажмите кнопку **MENU** (9).

Постоянное отображение времени при выключенном устройстве и включенном зажигании

Для отображения времени на дисплее выключенной аудиосистемы при включенном зажигании

- ⇒ нажмите кнопку **MENU** (9).

На дисплее появится надпись **MENU**.

- ⇒ Нажимайте кнопки (8) [вверх] или [вниз], пока на дисплее не появится надпись **CLOCK ON** (функция включена) или **CLOCK OFF** (функция выключена).

- ⇒ Для выбора нужного режима используйте кнопки (8) [влево] или [вправо].

Произведя необходимые изменения,

- ⇒ нажмите кнопку **MENU** (9).

Однократный вывод времени на дисплей выключенной аудиосистемы

Для краткого вывода времени на дисплей выключенной системы

- ⇒ нажмите кнопку **SRC**  (7).

Время будет отображаться в течение 8 секунд.

Звук

Вы можете настраивать высокие и низкие частоты отдельно для каждого источника (радио, CD/MP3, CD-чейнджер, внешний источник (AUX) и дорожные сообщения). Распределение громкости (баланс и фейдер) настраивается одновременно для всех источников.

Примечание:

- Звуковые настройки для дорожных сообщений доступны только во время воспроизведения дорожного сообщения.

Регулировка низких частот

- ⇒ Нажмите кнопку **AUDIO** (6).

На дисплее появится надпись BASS.

- ⇒ Нажимайте кнопки (8) [вверх] или [вниз] для настройки низких частот.

Произведя необходимые изменения,

- ⇒ нажмите кнопку **AUDIO** (6).

Регулировка высоких частот

- ⇒ Нажмите кнопку **AUDIO** (6).

На дисплее появится надпись BASS.

- ⇒ Нажимайте кнопку (8) [вправо], пока на дисплее не появится надпись TREQ.

- ⇒ Нажимайте кнопки (8) [вверх] или [вниз] для настройки высоких частот.

Произведя необходимые изменения,

- ⇒ нажмите кнопку **AUDIO** (6).

Регулировка распределения громкости – левый/правый каналы (баланс)

- ⇒ Для настройки распределения громкости левого/правого каналов (баланса) нажмите кнопку **AUDIO** (6).

На дисплее появится надпись BASS.

- ⇒ Нажимайте кнопку (8) [вправо], пока на дисплее не появится надпись BAL.

- ⇒ Нажимайте кнопки (8) [вверх] или [вниз] для настройки баланса (левый/правый).

Произведя необходимые изменения,

- ⇒ нажмите кнопку **AUDIO** (6).

Регулировка распределения громкости – передний/тыловой каналы (фейдер)

- ⇒ Для настройки распределения громкости переднего/тылового каналов (фейдера) нажмите кнопку **AUDIO** (6).

На дисплее появится надпись BASS.

- ⇒ Нажимайте кнопку (8) [вправо], пока на дисплее не появится надпись FADER.

- ⇒ Нажимайте кнопки (8) [вверх] или [вниз] для настройки фейдера (передний/тыловой).

Произведя необходимые изменения,

- ⇒ нажмите кнопку **AUDIO** (6).

Предустановки эквалайзера

Система оснащена эквалайзером с предустановками звучания для музыкальных стилей ROCK, POP и CLASSIC.

Для выбора предустановки эквалайзера,

- ⇒ нажмите кнопку **AUDIO** (6).
На дисплее появится надпись BASS.
- ⇒ Нажимайте кнопку (8) [вправо], пока на дисплее не появится название одной из предустановок (ROCK, POP, CLASSIC).
- ⇒ Нажимайте кнопки (8) [вверх] или [вниз] для выбора предустановки или параметра OFF (эквалайзер выключен). Вместе с выбранной предустановкой на дисплее появится надпись SOUND.

Произведя необходимые изменения,

- ⇒ нажмите кнопку **AUDIO** (6).

X-BASS

Функция X-Bass усиливает низкие частоты при низких уровнях громкости.

Примечания:

- Функция X-Bass настраивается отдельно для каждого источника (радио, CD/MP3, CD-чейнджер или внешний источник (AUX)).

Настройка усиления X-BASS

Вы можете регулировать усиление X-BASS в диапазоне от 1 до 3.

XBASS OFF означает, что функция выключена.

- ⇒ Нажмите кнопку **AUDIO** (6).
На дисплее появится надпись BASS.
- ⇒ Нажимайте кнопку (8) [вправо], пока на дисплее не появится надпись XBASS и текущий вариант настройки.
- ⇒ Нажимайте кнопки (8) [вверх] или [вниз], пока не появится нужный вариант настройки.

Произведя необходимые изменения,

- ⇒ нажмите кнопку **AUDIO** (6).

Настройка индикатора уровней

Индикатор уровней наглядно отображает громкость, а также настройки звучания при их изменении. Когда регулировка настроек звучания не производится, индикатор уровней отображает выходной уровень аудиосистемы. Индикатор уровней можно включить или отключить.

- ⇒ Нажмите кнопку **MENU** (9).

На дисплее появится надпись MENU.

- ⇒ Нажимайте кнопки (8) [вверх] или [вниз], пока на дисплее не появится надпись PEAK LVL.
- ⇒ Для включения (PEAK ON) или выключения (PEAK OFF) индикатора уровней используйте кнопки (8) [влево] или [вправо].

Произведя необходимые изменения,

- ⇒ дважды нажмите кнопку **MENU** (9).

Настройка яркости (диммер)

Если Ваша аудиосистема установлена в соответствии с руководством по установке и автомобиль оснащен соответствующими разъемами, яркость дисплея будет изменяться при включении/выключении фар. Яркость дисплея можно регулировать отдельно для дня и ночи в диапазоне 1-9. Мы рекомендуем уровень 6.

- ⇒ Нажмите кнопку **MENU** (9).

На дисплее появится надпись MENU.

- ⇒ Нажимайте кнопки (8) [вверх] или [вниз], пока на дисплее не появится надпись DIM DAY или DIM NIGHT.
- ⇒ Для выбора уровня яркости используйте кнопки (8) [влево] или [вправо].

Произведя необходимые изменения,

- ⇒ дважды нажмите кнопку **MENU** (9).

Внешние аудиоисточники

Вместо CD-чейнджера Вы можете подключить к аудиосистеме внешний аудиоисточник, имеющий линейный выход. Таким источником может быть, например, CD-плеер, проигрыватель мини-дисков или MP3-плеер.

Для этого следует активировать в меню вход AUX.

Для подсоединения внешнего источника Вам понадобится адаптер (Blaupunkt No.: 7 607 897 093), который можно приобрести у авторизованного дилера Blaupunkt.

Включение/выключение входа AUX

- ⇒ Нажмите кнопку **MENU** (9).
На дисплее появится надпись MENU.
- ⇒ Нажимайте кнопки (8) [вверх] или [вниз], пока на дисплее не появится надпись **AUX ON** (вход включен) или **AUX OFF** (вход выключен).
- ⇒ Для включения или выключения входа AUX используйте кнопки (8) [влево] или [вправо].

Произведя необходимые изменения,

- ⇒ дважды нажмите кнопку **MENU** (9).

Примечание:

- ⇒ Если источник AUX активирован, его можно выбрать при помощи кнопки **SRC** (7).

Технические характеристики

Усилитель

Выходная мощность:

4 x 25 Вт синусоидная
по DIN 45 324 / 14,4 В
4 x 45 Вт максимальная

Тюнер

Диапазоны (Европа):

FM: 87.5–108 МГц
СВ: 531–1602 кГц
ДВ: 153–279 кГц

Частотные характеристики FM:

35–16000 Гц

CD

Частотные характеристики:

20–20000 Гц

Выход предусилителя

4 канала: 3 В

Входная чувствительность

Вход AUX: 2 В / 6 кОм

Технические характеристики могут быть изменены!

Россия, Москва

«РТЦ Совинсервис»

125124 г. Москва, ул. Марины Расковой д.12,

тел. (095) 213-25-79, 212-47-77

Украина, Киев

Официальный сервисный центр Блаупункт

02222, пр. Маяковского д.26,

тел. +38 (044) 545-10-19

Blaupunkt GmbH

CM/PSS 8 622 403 880

Радио/CD/MP3

Brighton MP34 7 644 190 310

Dresden MP34 7 644 193 310

Руководство по установке и эксплуатации



www.blaupunkt.ru

 **BLAUPUNKT**