

# KENWOOD

## KRC-PS979R

АВТОМОБИЛЬНЫЙ  
СТЕРЕОФОНИЧЕСКИЙ РЕСИВЕР FM/AM  
С КАССЕТНЫМ ПРОИГРЫВАТЕЛЕМ

**ИНСТРУКЦИЯ ПО ЭКСПЛУАТАЦИИ**

## **Содержание**

---

Содержание	2
Меры предосторожности	3
Основные функции	6
Функции регулировки параметров звучания	14
Функции тюнера	18
Функции RDS	20
Функции кассетного проигрывателя	24
Функции управления внешним дисковым проигрывателем	27
Установки меню	33
Основные операции пульта ДУ	42
Комплектные аксессуары	44
Процедура установки автомагнитолы	44
Подключение кабелей к разъемам	45
Монтаж устройства	47
Крепление лицевой панели к устройству	48
Поиск неисправностей	49
Технические характеристики	53

## Общие

Напряжение питания (допустимо 11 - 16 В)	14.4 В
Потребляемый ток	10 А
Монтажные размеры	182 x 53 x 155 мм
Масса	1.7 кг

## Меры предосторожности

### ВНИМАНИЕ!

**Во избежание получения травм и/или возникновения пожара, внимательно ознакомьтесь и соблюдайте следующие меры предосторожности:**

- Устанавливайте устройство в приборную панель плотно, до упора. Иначе, во время резкого торможения или другого подобного события, устройство может выпасть наружу.
- При наращивании кабелей зажигания, питания или заземления используйте специальный автомобильный кабель или другой кабель сечением не менее 0.75 мм<sup>2</sup> (AWG18), во избежание пробоя изоляции.
- Для предотвращения коротких замыканий, не оставляйте металлических предметов (монет, инструментов и т.п.) внутри устройства.
- При появлении странных запахов или дыма немедленно выключите питание и обратитесь к специалистам.
- Будьте внимательны, чтобы не прижать пальцы между лицевой панелью и устройством.
- Не допускайте падения устройства, не подвергайте устройство действию сильных сотрясений.
- Стекланные детали устройства могут разбиться.

### ВНИМАНИЕ!

**Во избежание повреждения устройства, внимательно ознакомьтесь и соблюдайте следующие меры предосторожности:**

- Обязательно заземлите устройство через отрицательный полюс 12-вольтового источника питания.
- Не открывайте верхнюю и нижнюю крышки устройства.
- Не подвергайте устройство действию прямого солнечного света, повышенным температурам и влажности, пыли и водяным брызгам.
- Не подвергайте лицевую панель действию сильных сотрясений.
- При замене предохранителя используйте только предохранитель аналогичного номинала. В противном случае, устройство может работать со сбоями.
- Во избежание коротких замыканий, перед заменой предохранителя отключайте проводку устройства.
- Не оставляйте предметов между лицевой панелью и устройством.
- Во время установки устройства используйте только комплектные винты. В противном случае, устройство может быть повреждено.
- Не прикладывайте излишних усилий для открытия лицевой панели, не кладите на нее тяжелых предметов. В противном случае возможно повреждение лицевой панели.

### ВАЖНАЯ ИНФОРМАЦИЯ

Для подключения CD-чейнджера, имеющего переключатель «0-N», к данному устройству, установите переключатель «0-N» в положение «N».

При подключении CD-чейнджера, не имеющего переключатель «0-N», возможно потребуется дополнительный кабель-конвертер CA-DS100. Для более подробной информации обратитесь к дилеру Kenwood.

Если к данному устройству подключен CD-чейнджер без переключателя «0-N», некоторые недоступные функции и индикации будут сгенерированы данным устройством, например, DNPS, DNPP, Произвольное воспроизведение дисков в магазине и отображение информации CD-TEXT.

Учтите, что KDC-C100, KDC-C302, C205, C705 и CD-чейнджеры других производителей не могут использоваться с данной моделью.

### ВНИМАНИЕ!

**При неправильном подключении автомагнитолы можно повредить как ее, так и CD-чейнджер.**

### ПРИМЕЧАНИЯ

- При возникновении проблем с установкой устройства обращайтесь к дилеру Kenwood.
- Если устройство работает некорректно, нажмите кнопку RESET. После нажатия кнопки сброса (RESET) устройство возвращается к установкам по умолчанию.
- После этого вам потребуется Ключ-Передачик.

редатчик, чтобы заново подготовить устройство к работе. Если это не помогло решить проблемы, обратитесь к квалифицированным специалистам.

- Нажмите кнопку сброса, если подключенный автомобильный CD-чейнджер не работает при первом включении.

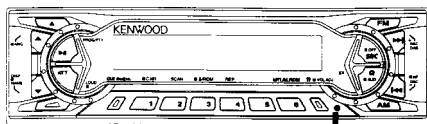

Кнопка сброса

- Показанные в данной инструкции рисунки с дисплеем и панелью приводятся только в качестве примера для более доступного объяснения использования средств управления. Поэтому, индикация на дисплее на рисунках может отличаться от того, что отображается фактически.
- В зависимости от типа подключаемого внешнего дискового проигрывателя, используемые функции и информация на дисплее могут отличаться от описываемых.

### Ключ-Передачик

Если вы уже посылали сигнал с Ключа-Передачика на устройство, вам потребуется сделать это снова, если устройство было отключено от аккумулятора. Данная функция служит для защиты устройства от несанкционированного использования. При первом включении устройства: Чтобы деактивировать демонстрационный режим, нажмите на кнопку Ключа-Передачика, чтобы послать сигнал на устройство.

## Технические характеристики

### Тюнер FM

Диапазон принимаемых частот (шаг 50 кГц)	87.5 - 108.0 МГц
Активная чувствительность (С/Ш: 26 дБ)	0.7 мкВ/75 Ом
Максимальная чувствительность (С/Ш: 46 дБ)	1.6 мкВ/75 Ом
Воспроизводимые частоты (±3 дБ)	30 Гц - 15 кГц
Отношение сигнал/шум	65 дБ (MONO)
Избирательность (DIN)	±80 дБ (±400 Гц)
Разделение каналов	35 дБ (1 кГц)

### Тюнер MW

Диапазон принимаемых частот (шаг 9 кГц)	531 - 1611 кГц
Активная чувствительность (С/Ш: 20 дБ)	25 мкВ

### Тюнер LW

Диапазон принимаемых частот	153 - 281 кГц
Активная чувствительность (С/Ш: 20 дБ)	45 мкВ

### Кассетный проигрыватель

Скорость ленты	4.76 см/сек
Коэффициент детонации	0.08% (WRMS)
Воспроизводимые частоты (±3 дБ)	30 Гц - 20 кГц (70 мкс)
Разделение каналов	43 дБ (1 кГц)
Отношение сигнал/шум	
Dolby NR выкл	57 дБ
Dolby B NR вкл	65 дБ
Dolby C NR вкл	73 дБ

### Аудиопараметры

Уровень предусиления/Нагрузка	4500 мкВ/10 кОм
Импеданс предусилителя	1600 Ом
Максимальная выходная мощность	50 Вт x 4
Выходная мощность по всей полосе	30 Вт x 4
Диапазон регулировки выхода	
Низких частот	100 Гц ±10 дБ
Средних частот	1 кГц ±10 дБ
Высоких частот	10 кГц ±10 дБ

## В следующих ситуациях обращайтесь к специалистам по ремонту:

- Даже при подключенном чейнджере, режим управления чейнджером не включается, с отображением индикации “AUX”.
- При отсутствии подключенного устройства (KCA-S210A, CA-C1AX, KDC-CPS82, KDC-CPS85, KDC-CX85 или KDC-CX82), режим AUX появляется при переключении режимов.

## При возникновении некоторых проблем с устройством на дисплее появляются соответствующие сообщения.

EJECT	В чейнджере отсутствует магазин, или не полностью загружен магазин. Загрузите магазин. Отсутствует CD в устройстве. Вставьте CD.
NO DISC	Отсутствует диск в магазине. Вставьте диск в магазин.
TOC ERROR	Отсутствует диск в магазине. Вставьте диск в магазин. CD сильно загрязнен. CD неправильно вставлен. CD сильно поцарапан. Очистите CD и правильно вставьте его.
BLANK DISC	Отсутствует запись на MD.
NO TR DISC	Отсутствуют дорожки на MD, хотя он имеет название.
NO PANEL	Лицевая панель ведомого устройства, подключенного к данному устройству, удалена. Установите ее на место.
E-77	Сбой в работе. Нажмите кнопку сброса на устройстве. Если сообщение не исчезло, обратитесь к специалистам.
MECHA ERROR	Проблема с дисковым магазином. Или сбой в работе устройства. Проверьте дисковый магазин. Затем нажмите кнопку сброса на устройстве. Если сообщение не исчезло, обратитесь к специалистам.
HOLD ERROR	Температура внутри автоматического дискового чейнджера поднялась выше 60°C, сработала защита. Охладите устройство. Как только температура упадет ниже 60°C, воспроизведение продолжится.
IN	Если индикатор продолжает мерцать, возможно лента замялась или порвалась. Обратитесь к специалистам, если кассету не удается извлечь.

Если не выполнить данную процедуру, панель управления будет открываться через 2 секунды, даже при выключенном зажигании.

## ВНИМАНИЕ!

Не забывайте Ключ-Передачик. Если от устройства было отключено питание, его нормальная работа восстанавливается только сигналом с Ключа-Передачика.

Ключ-Передачик необходим, также, при ремонте устройства.

## ПРИМЕЧАНИЕ

Если Вы отдаете в ремонт изделие, имеющее Ключ-Передачик, не забудьте предоставить Ключ-Передачик вместе с устройством.

## Очистка контактов лицевой панели

При загрязнении контактов на устройстве или лицевой панели, очищайте их сухой мягкой тканью.

## Очистка устройства

При загрязнении передней панели данного устройства, выключите питание устройства и протрите панель сухой мягкой тканью, например, силиконовой.

При сильном загрязнении передней панели, выключите питание устройства и протрите панель тканью, смоченной в нейтральном моющем средстве, затем смойте нейтральное моющее средство.

## ВНИМАНИЕ!

Не используйте спреи для очистки устройства. В противном случае возможно повреждение механических деталей. Не используйте для очистки панели абразивных

материалов и сильных растворителей, таких как спирт и бензин. Это может повредить отделку передней панели.

## Очистка магнитной головки

После длительного периода использования на головке оседает магнитный порошок с лент, что ведет к ухудшению качества воспроизведения. Очищайте магнитную головку, используя чистящую кассету или специальный чистящий набор.

## Правила обращения с кассетами

- Не используйте кассету с провисшей лентой. Перед воспроизведением такой кассеты устраните провисание ленты, используя карандаш или подобный предмет. Воспроизведение кассеты с провисшей лентой может привести к намотке ленты на ось и/или прижимные ролики и к сбою в работе устройства.
- Не вставляйте деформированных кассет и кассет с отслаивающимися наклейками, так как это может повредить механизм.
- Не подвергайте кассеты действию прямого солнечного света и повышенным температурам. Это может привести к их деформации.
- Избегайте использования 100-минутных и более кассет. Поскольку лента в них очень тонкая, она может рваться и заминаться в механизме, что приводит к сбою в работе устройства.
- При длительном неиспользовании кассетного проигрывателя удаляйте кассеты из устройства. В противном случае возможно прилипание ленты к магнитной головке, что в последствии приведет к сбою в работе устройства.

## Питание

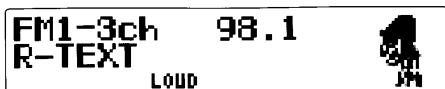
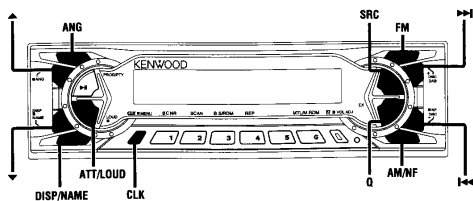

Индикатор LOUD

Пояснения к индикации для этих функций могут отображаться при установке параметра Нижней Части Дисплея в положении "... + Function indicator".

Вы можете защитить устройство от несанкционированного использования, перевернув лицевую панель, чтобы закрыть панель управления и выключить звук.

### Включение/выключение питания:

При включении зажигания автомобиля включается, также, питание устройства, и лицевая панель открывает панель управления.

При выключении зажигания лицевая панель переворачивается, скрывая панель управления, через интервал времени, установленный в меню. Питание устройства выключается.

В качестве альтернативы, вы можете снять лицевую панель в течение этого интервала.

Для более подробной информации обратитесь к разделу "Удаление лицевой панели".

## ПРИМЕЧАНИЯ

- После установки устройства не забудьте направить на него сигнал с Ключа-Передатчика, чтобы деактивировать демонстрационный режим. В противном случае, панель управления будет открываться через 2 секунды, даже при выключенном зажигании.
- Если движущаяся лицевая панель наткнется на препятствие, она останавливается и возвращается в оригинальное положение. Устраните помеху и повторите действие.

## ВНИМАНИЕ: Использование устройства в автомобилях с закрытой консолью

Перед переворачиванием лицевой панели не забудьте открыть консоль.

Не прикладывайте излишних усилий к подвижным деталям устройства, это может привести к поломке механизмов.

## Переключение режимов

### Переключение режимов:

При каждом нажатии кнопки SRC режимы переключаются следующим образом:

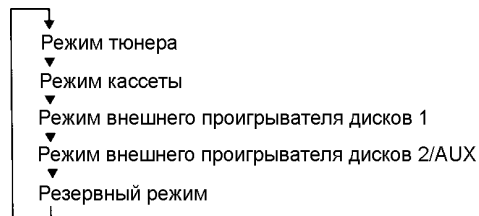

мы переключаются следующим образом:

### Выбор резервного режима:

## Режим управления внешним проигрывателем дисков

Проблема	Возможная причина	Решение
Не выбирается режим управления внешним проигрывателем дисков.	Отсутствует кабельное соединение через входной терминал чейнджера данного устройства.	Подключите кабель ко входному терминалу чейнджера данного устройства.
Указанный диск не воспроизводится, вместо него воспроизводится другой.	Выбранный диск загрязнен. Диск неправильно вставлен. Диск вставлен не в тот слот, который выбирается. Диск сильно поцарапан.	Очистите диск. Правильно вставьте диск. Извлеките магазин, и проверьте номер желаемого диска. Попытайтесь использовать другой диск.
Звук прерывается.	Что-то контактирует с дисковым чейнджером. Диск поцарапан или загрязнен.	Если звук прерывается в том же месте, когда автомобиль остановлен, значит проблема с диском. Устраните помеху.
Индикация на дисплее говорит о воспроизведении диска, однако звук отсутствует.	Сбой в работе микропроцессора.	Нажмите кнопку сброса на устройстве.
Указанная дорожка не воспроизводится.	Выбран режим произвольного воспроизведения.	Отключите режим произвольного воспроизведения.
Самостоятельно включаются режимы повторного, ознакомительного или произвольного воспроизведения.	Соответствующий режим не был отменен.	Эти режимы остаются активными, пока вы не отмените их или не извлечете диск, даже если вы выключили питание или сменили источник.
Не включается воспроизведение CD-R или CD-RW.	Для CD-R/CD-RW не был выполнен завершающий процесс. Используется несовместимый CD-чейнджер.	Выполните процесс финализации при записи диска. Используйте чейнджер, совместимый с CD-R/CD-RW.

Невозможно выбрать установки параметров звучания.	Функция System Q установлена в режим сканирования.	Установите функцию System Q в другой режим.
Отсутствует звук или низкая громкость.	Включена аттенюация.	Выключите аттенюацию.
	Неправильно отрегулирован баланс и/или фейдер.	Отрегулируйте баланс и/или фейдер.
	Неправильно подключены входные/выходные кабели.	Правильно выполните подключение входных/выходных кабелей и/или проводной системы.
	Низкое качество кассеты.	Поставьте другую кассету.
	Низкое значение "V.OFFSET".	Увеличьте значение "V.OFFSET".
Не вставляется кассета/Отсутствует звук, даже если на дисплее индикация режима кассеты.	Зажигание выключалось в кассета была извлечена в процессе ее загрузки, что привело к переключению дисплея на режим кассеты при отсутствии кассеты внутри.	Нажмите кнопку извлечения кассеты.
Слабый или искаженный звук.	Загрязнена магнитная головка.	Протрите головку, как описано в начале инструкции.
	Возможно кабель динамика пробит винтом в автомобиле. Неправильно подключены динамики.	Проверьте проводку динамиков. Правильно подключите динамики, чтобы каждый выходной терминал был подключен к одному динамику.
Невозможно извлечь кассету.	Более 10 минут прошло с момента переключения переключателя ACC автомобиля в положение OFF.	Кассету можно извлечь только в течение 10 минут после установки переключателя ACC в положение OFF. Снова включите переключатель ACC в положение ON, и нажмите кнопку извлечения кассеты.

Нажатием кнопки SRC выберите "ALL OFF".

При появлении на дисплее индикации "ALL OFF", устройство переходит в резервный режим.

В резервном режиме все функции устройства выключены, однако само устройство остается включенным. Используйте данный режим, если желаете оставить подсветку на дисплее, но не желаете ничего прослушивать.

### ПРИМЕЧАНИЯ

- Если режим невозможно включить, устройство автоматически переключается в следующий режим.
- Режим управления внешним проигрывателем CD зависит от типа подключенного устройства.
- Чтобы активировать выбор режима управления внешним проигрывателем CD 2/AUX, необходимо подключить дополнительный адаптер KCA-S210A (который позволяет выбирать как режим управления внешним проигрывателем CD 2, так и режим AUX) или CD-чейнджер (KDC-CPS87, KDC-CX87, KDC-CPS85, KDC-CX85, KDC-CPS82 или KDC-CX82) или адаптер CA-C1AX (который позволяет выбирать только режим AUX).
- В режиме AUX на дисплее будет отображаться индикация "AUX" (или название внешнего источника). При использовании CA-C1AX режим AUX замещает режим управления внешним проигрывателем CD. При выборе резервного режима активируется функция таймера выключения.

### ПРИМЕЧАНИЕ: Выбор названия AUX

В режиме AUX нажмите и удерживайте кнопку DISP более 2 секунд, название внешнего источника мерцает в режиме выбора названия AUX.

Нажатие кнопки ◀◀ или ▶▶ в данном режиме позволяет выбрать «AUX», «TV», «VCP», «GAME» или «PORTABLE» в режиме AUX.

Режим выбора названия AUX можно отменить нажатием кнопки DISP или не нажимая никаких кнопок в течение 10 секунд.

### Громкость

#### Повышение громкости:

Нажмите кнопку ▲, чтобы повысить громкость.

#### Понижение громкости:

Нажмите кнопку ▼, чтобы понизить громкость.

### Аттенюация

Данная функция используется для быстрого понижения громкости.

#### Включение/выключение аттенюации:

Нажмите кнопку ATT, чтобы включить или выключить аттенюатор.

При выключении аттенюации громкость возвращается к прежнему уровню.

### ПРИМЕЧАНИЕ

Повышение громкости или полное понижение громкости отменяют функцию аттенюации.

## Тонкомпенсация

Данная функция усиливает звучание высоких и низких частот при пониженной громкости.

При включении функции тонкомпенсации загорается индикатор LOUD.

### Включение/выключение тонкомпенсации:

Чтобы включить или выключить тонкомпенсацию, нажмите и удерживайте кнопку LOUD более 1 секунды.

## ПРИМЕЧАНИЕ

Тонкомпенсация не влияет на параметр общего предусиления каналов.

## Функция System Q

С помощью данной функции можно осуществить вызов предустановленных настроек тембра для различных типов музыки.

### Переключение предустановленных настроек тембра:

При каждом нажатии кнопки Q, предустановленные настройки тембра переключаются следующим образом:

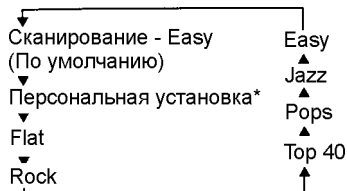

\* Персональная установка:

Устройство возвращается к параметру, отрегулированному последний раз с помощью регулировки параметров звучания.

## ПРИМЕЧАНИЕ

Функция System Q изменяет значения следующих параметров звучания:

Центральная частота басового диапазона, фактор качества воспроизведения басов, расширение басов, центральная частота среднего диапазона, фактор качества воспроизведения средних частот и центральная частота верхнего диапазона.

Значения этих параметров зависят от установок динамиков и вуфера.

## Установки динамиков и сабвуфера

Установки динамиков позволяют подстраивать параметры, вызываемые System Q, в соответствии с типом динамиков.

Установки сабвуфера учитывают конфигурацию сети в соответствии с типом сабвуферов.

- 1 Последовательным нажатием кнопки SRC выберите резервный режим. Если выбран резервный режим, на дисплее появляется индикация «ALL OFF».
- 2 Нажатием кнопки Q войдите в режим установок динамиков.
- 3 При каждом нажатии кнопки FM/AM, режим переключается следующим образом:

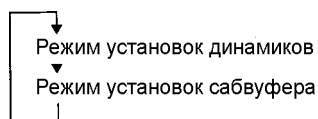

- 4 В режиме установок динамиков Нажатием кнопки ◀◀ или ▶▶ выберите тип динамика. Установка переключается следующим образом. Off («Установка динамика отключена») / For 6/6x9 in. speaker («Установ-

## Поиск неисправностей

Проблема	Возможная причина	Решение
Не включается питание.	Перегорел предохранитель.	Проверив кабели на короткое замыкание, замените предохранитель на новый аналогичного номинала.
	В замке зажигания отсутствует позиция АСС.	Подключите к зажиганию такой же кабель, как и кабель аккумулятора.
При переводе устройства в резервный режим, питание выключается автоматически.	Сработал таймер автоматического выключения питания устройства.	Если не желаете срабатывания таймера, отмените его, как описано выше.
Отсутствует реакция на нажатие кнопки.	Сбой в работе микропроцессора.	Нажмите кнопку сброса на автомагнитоле.
Слабое качество радиоприема.	Не выдвинута автомобильная антенна. Не подключен кабель управления антенной.	Полностью выдвиньте антенну. Правильно подключите кабель, как описано выше.
Содержимое памяти стерлось при выключении зажигания.	Кабель аккумулятора не был подключен к нужному терминалу. Неправильно подключены кабели зажигания и аккумулятора.	Правильно подключите кабель, как описано выше. Правильно подключите кабели, как описано выше.
Лицевая панель не закрывается и не открывается.	Неправильно установлена лицевая панель.	Правильно установите лицевую панель.
Не работает функция приглушения TEL.	Неправильно подключен кабель приглушения TEL.	Правильно подключите кабель.
Функция приглушения TEL срабатывает при отсутствии подключенного кабеля.	Кабель приглушения TEL касается металлической части автомобиля.	Удалите кабель приглушения TEL от металлических частей автомобиля.
Свободное переключение качества звучания.	Функция System Q установлена в режим сканирования.	Установите функцию System Q в другой режим.



- 4 Потяните демонтажные планки вверх, и вытяните устройство наполовину из отсека наружу.

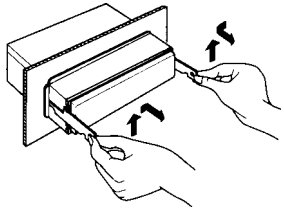

- 5 Полностью извлеките устройство из отсека руками, не допуская падения устройства на пол.

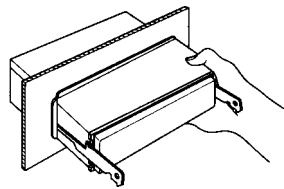

### Крепление лицевой панели к устройству

Если вы желаете закрепить лицевую панель на устройстве, чтобы она не упала, выполните следующие процедуры.

- 1 Удалите лицевую панель, как описано в начале инструкции.
- 2 Вставьте комплектный винт в отверстие по центру нижней части лицевой панели, которую вы сняли с устройства.

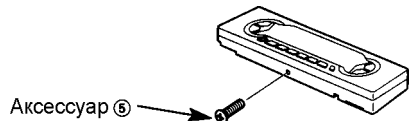

- 3 Установите лицевую панель на место, как описано в начале инструкции.

### ВНИМАНИЕ!

Никогда не вставляйте винты диам. 2 x 4 мм в другие отверстия устройства. Винт может прийти в контакт с внутренними деталями устройства и повредить их.

ка для 6\*9/6 дюймового динамика» / For 5/4 in. speaker («Установка для 5/4 дюймового динамика») / For the OEM speaker («Оптимальная установка для динамика»)

- В режиме установок сабвуфера Нажатием кнопки ◀◀ или ▶▶ выберите тип сабвуфера. Установка переключается следующим образом. «Woofers OFF» / «12in type A» / «10in type A» / «12in type B» / «10in type B» / «12in type C» / «10in type C» / «8inch» / «12in type D» / «10in type D»

- 5 Нажмите кнопку Q, чтобы выйти из режима установки параметров динамиков и сабвуфера.

### ПРИМЕЧАНИЯ

- Режим установок динамиков позволяет отрегулировать низкие, средние и высокие частоты.
- Установки сабвуфера позволяют отрегулировать частоту фильтра высоких частот, частоту фильтра низких частот и уровень общего предусиления каналов.

### Переключение индикации на полноформатном дисплее

Данная функция позволяет переключать тип информации на дисплее в полноформатном режиме.

При каждом нажатии кнопки CLK, индикация на полноформатном дисплее изменится следующим образом:

### В режиме источника:

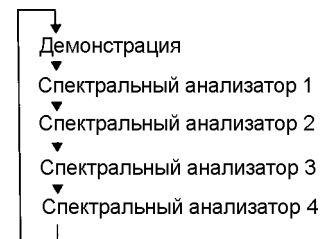

### В резервном режиме:



### ПРИМЕЧАНИЕ

Выбор режима дисплея осуществляется в меню устройства.

### Переключение индикации в верхней части дисплея

Данная функция позволяет переключать индикацию в верхней части дисплея при вертикальном разделении дисплея. При каждом нажатии кнопки DISP, индикация в верхней части дисплея изменяется следующим образом:

### В режиме тюнера:

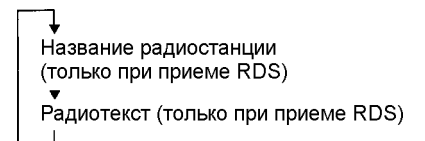

### Отображение частоты на дисплее:

Нажмите и удерживайте кнопку DISP более одной секунды.

Частота станции RDS появится на дисп-

## Основные функции

лее на пять секунд вместо названия станции.

### ПРИМЕЧАНИЕ

Если станция RDS не передает текстовой информации при включенном режиме отображения радиотекста, на дисплее появляется индикация «NO TEXT». В режиме ожидания приема, на дисплее появляется индикация «Waiting».

### ВНИМАНИЕ!

Во избежание несчастного случая, водитель не должен смотреть на дисплей во время управления автомобилем.

### В режиме кассеты:

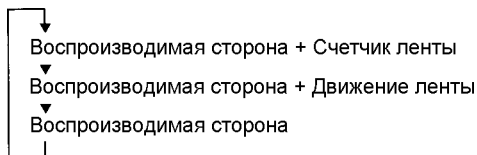

### В режиме управления внешним проигрывателем CD:

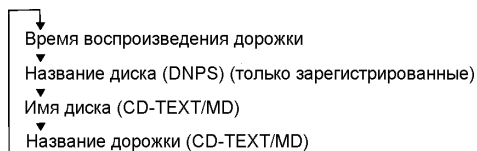

### ПРИМЕЧАНИЯ

- Вы можете вводить названия дисков с помощью функции регистрации дисков.
- Помните, в зависимости от типа подключенного устройства, дисплей может быть недоступен.
- При попытке вывести название диска без названия на дисплее появится индикация «NO NAME».

- При попытке вывести на дисплей название диска, для которого не было введено название диска/дорожки, появляется индикация «NO TEXT» (для CD) или «NO TITLE/NO NAME» (для MD).
- Если вы пытаетесь вывести на дисплей название диска/дорожки при подключенном CD-чейнджере, не поддерживающим формат CD-TEXT, на дисплее может появиться сообщение об ошибке, такое как «NO TEXT» или «Reading».
- В зависимости от типа символов CD-TEXT, некоторые символы могут не отображаться.

### ПРИМЕЧАНИЯ

- Выбор режима дисплея осуществляется через меню устройства.
- Для отображения в верхней и нижней частях дисплея одновременно не может быть выбран один и тот же пункт.

### Переключение индикации в нижней части дисплея

Данная функция позволяет переключать индикацию в нижней части дисплея при вертикальном разделении дисплея.

При каждом нажатии кнопки CLK, индикация в нижней части дисплея изменяется следующим образом:

### В режиме тюнера:

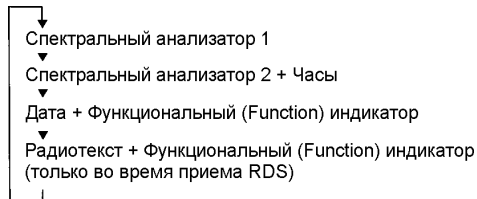

- 2 Контакт А-7 (красный) разъема ISO автомобиля подключен к постоянному источнику питания, а контакт А-4 (желтый) связан с зажиганием.

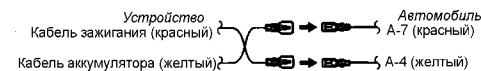

- 3 Контакт А-7 (красный) разъема ISO автомобиля не подключен вообще, а контакт А-4 (желтый) подключен к постоянному источнику питания (или оба контакта, А-7 (красный) и А-4 (желтый) подключены к постоянному источнику питания).

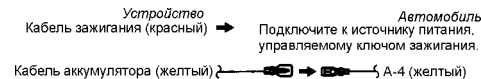

## Монтаж устройства

### Монтаж

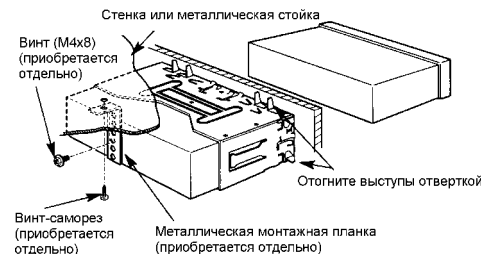

### ПРИМЕЧАНИЕ

Убедитесь в плотном размещении устройства в отсеке. При неустойчивом положении устройства возможны сбои в его работе (например будет прерываться звук).

### ВНИМАНИЕ!

Чтобы вставить устройство, убедитесь в том, что панель управления обращена к вам, и установите устройство в кожан,

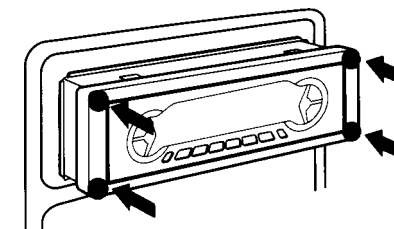

нажимая на 4 угла панели. Не прикладывайте усилий к другим частям устройства, кроме углов. В противном случае, панель может не открываться или не закрываться.

### Снятие твердой резиновой рамки

Вставьте демонстрационный инструмент, как показано на рисунке, и аккуратно удалите рамку.

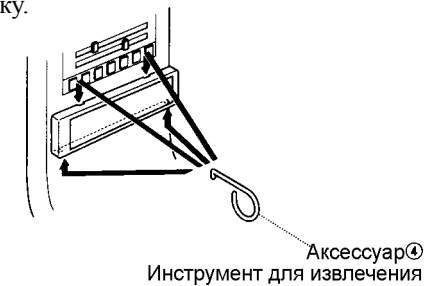

### Удаление устройства

- 1 Снимите твердую резиновую рамку, как описано выше.
- 2 Удалите винт с шестигранной головкой и шайбой (М4x8) на задней панели.
- 3 Вставьте демонстрационные инструменты глубоко, как показано на рисунке.

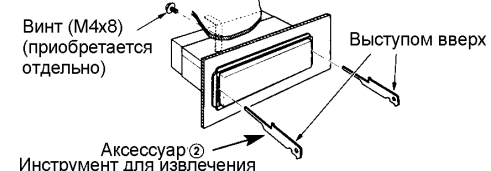

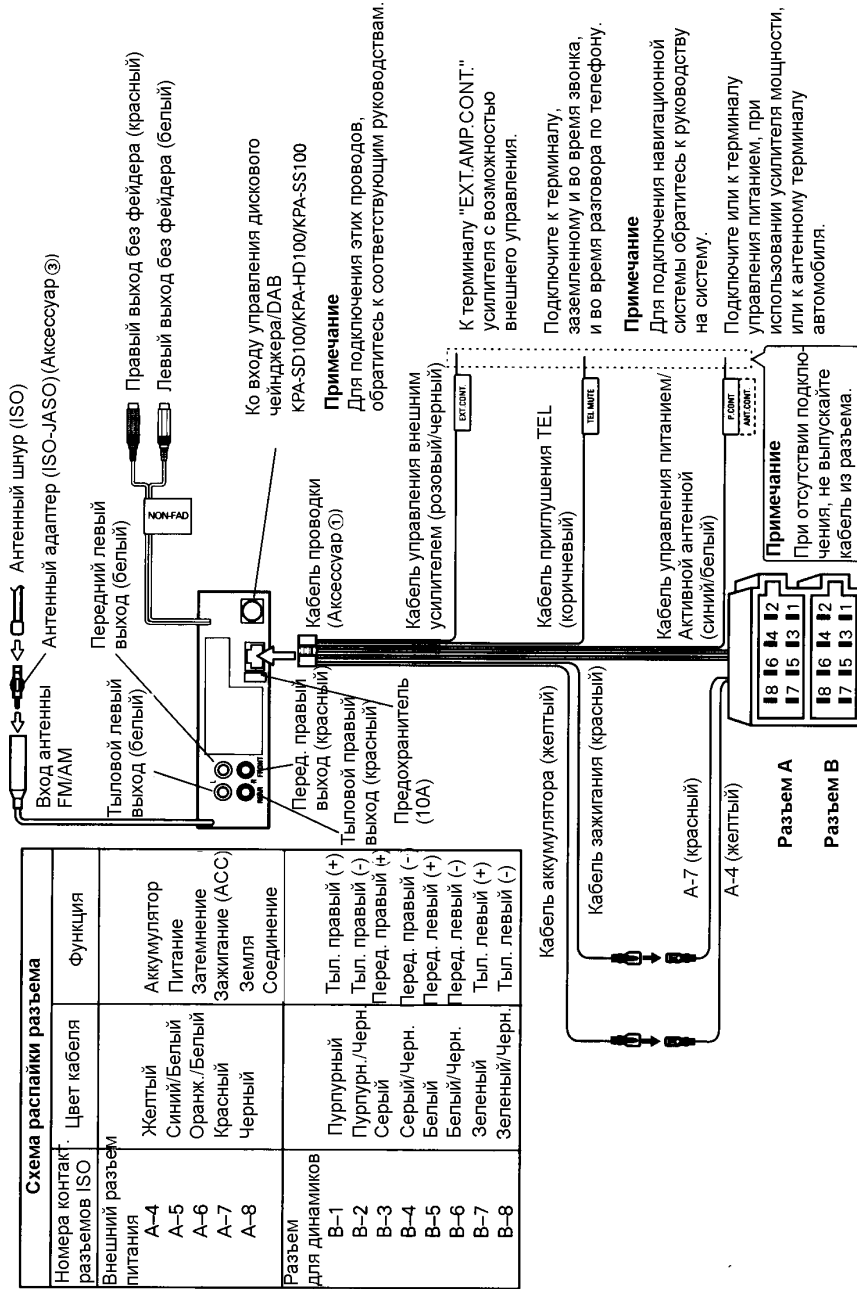

**ПРИМЕЧАНИЕ**

Если станция RDS не передает текстовой информации при включенном режиме отображения радиотекста, на дисплее появляется индикация «NO TEXT». В режиме ожидания приема, на дисплее появляется индикация «Waiting».

**ВНИМАНИЕ!**

Во избежание несчастного случая, водитель не должен смотреть на дисплей во время управления автомобилем.

**В режиме кассеты:**

- ↓ Спектральный анализатор 1
- ↓ Спектральный анализатор 2 + Часы
- ↓ Дата + Функциональный (Function) индикатор

**В режиме управления внешним проигрывателем CD:**

- ↓ Спектральный анализатор 1
- ↓ Спектральный анализатор 2 + Часы
- ↓ Дата + Функциональный (Function) индикатор
- ↓ Название диска (DNPS) (только зарегистрированные) + Функциональный (Function) индикатор
- ↓ Заголовок диска (CD-TEXT/MD) + Функциональный индикатор
- ↓ Название дорожки (CD-TEXT/MD) + Функциональный индикатор

**ПРИМЕЧАНИЯ**

- Вы можете вводить названия дисков с помощью функции регистрации дисков.
- Помните, в зависимости от типа подключенного устройства, дисплей может быть недоступен.
- При попытке вывести название диска без названия на дисплее появится индикация «NO NAME».

- При попытке вывести на дисплей название диска, для которого не было введено название диска/дорожки, появляется индикация «NO TEXT» (для CD) или «NO TITLE/NO NAME» (для MD).
- Если вы пытаетесь вывести на дисплей название диска/дорожки при подключенном CD-чейнджере, не поддерживающим формат CD-TEXT, на дисплее может появиться сообщение об ошибке, такое как «NO TEXT» или «Reading».
- В зависимости от типа символов CD-TEXT, некоторые символы могут не отображаться.

**ПРИМЕЧАНИЯ**

- Выбор режима дисплея осуществляется через меню устройства.
- Для отображения в верхней и нижней частях дисплея одновременно не может быть выбран один и тот же пункт.

**Приглушение звука при поступлении телефонного звонка**

Данная функция временно приглушает звук аудиосистемы при поступлении звонка на сотовый телефон.

**ПРИМЕЧАНИЕ**

Данная функция не будет работать, если к сотовому телефону в автомобиле не подключен кабель.

**При поступлении звонка на телефон:**

На дисплее появляется индикация «CALL», и все функции устройства временно прерываются.

## Основные функции

### Восстановление функционирования выбранного источника звука в процессе телефонного разговора:

Нажмите кнопку SRC.

С дисплея исчезает индикация “CALL”, и громкость звука источника постепенно восстанавливается.

### Выключение данной функции после телефонного разговора:

Повесьте трубку телефона.

С дисплея исчезнет индикация “CALL”. Громкость звука оригинального источника (звучащего до телефонного звонка) автоматически начнет постепенно восстанавливаться.

### Выход без фейдера

Вы можете включить или выключить выход без фейдера.

### Включение/выключение выхода без фейдера:

Удерживайте нажатой кнопку NF более 1 секунды, чтобы включить или выключить данную функцию.

Если режим выхода без фейдера включен, на дисплее отображается индикация “NF ON”.

### Регулировка угла наклона лицевой панели

Вы можете отрегулировать угол наклона лицевой панели для удобства обзора.

### Сдвиг лицевой панели:

Нажмите и удерживайте кнопку ANG более одной секунды.

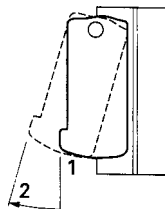

### ПРИМЕЧАНИЯ

- Не прикладывайте излишних усилий к лицевой панели в положении 2.
- Угол наклона лицевой панели невозможно отрегулировать во время воспроизведения кассеты.

### Форсированное закрытие

Данная функция позволяет предотвратить несанкционированное использование устройства, например, когда автомобиль находится на техосмотре.

### Как скрыть устройство при включенном зажигании (форсированное закрытие):

Удерживайте нажатой кнопку SRC более одной секунды.

Лицевая панель откроется. По истечении периода времени, который вы установили в меню, лицевая панель автоматически перевернется, скрывая панель управления. Однако, в течение этого периода, вы можете снять лицевую панель. Для более подробной информации обратитесь к разделу “Удаление лицевой панели”.

### ПРИМЕЧАНИЯ

- Если лицевая панель натывается на препятствие во время закрытия, устройство выключается с лицевой панелью, закрытой не полностью. Устраните помеху, на-

9. Нажмите левый верхний угол лицевой панели, чтобы показалась панель управления.

### ВНИМАНИЕ!

- Если ваш автомобиль не подготовлен к этой специальной системе подключения, проконсультируйтесь со специалистами.
- Если антенна имеет штекер ISO, используйте только переходные антенные адаптеры (ISO-JASO).
- Убедитесь в плотном подключении всех штекеров к разъемам.
- Если замок зажигания вашего автомобиля не имеет позиции ACC, или если кабель зажигания подключен к источнику питания с постоянным напряжением, например к кабелю аккумулятора, питание не будет связано с зажиганием (т.е. питание не будет включаться и выключаться вместе с зажиганием). Если вы желаете связать питание устройства с зажиганием, подключите кабель зажигания к источнику питания, включаемому и выключаемому ключом зажигания.
- Если перегорел предохранитель, сначала проверьте все кабели на короткое замыкание, затем замените предохранитель новым того же номинала.
- Не допускайте контакта неподключенных кабелей или терминалов с массой автомобиля и другими проводящими предметами. Во избежание коротких замыканий, не удаляйте защитных колпачков с окончаний неподключенных кабелей и разъемов.
- Подключайте кабели динамиков к терминалам, которым они соответствуют.

Устройство может получить повреждение или работать со сбоями, если вы используете один отрицательный кабель для нескольких динамиков или заземлите отрицательные кабели на массу.

- По окончании установки устройства, проверьте стоп-сигналы, индикаторы, стеклоочистители и т.д. на работоспособность.
- Изолируйте неподключенные кабели виниловой изоляцией или другим изолирующим материалом.
- Для подключения некоторых типов чейнджеров требуются переходные кабели.
- Убедитесь в том, что открытие и закрытие лицевой панели не мешает другим деталям и узлам автомобиля.

### Подключение кабелей к разъемам

### ВНИМАНИЕ: Подключение разъема ISO

Схема расположения контактов разъема ISO зависит от типа управляемого транспортного средства. Во избежание повреждения устройства, выполняйте подключение правильно.

Подключение по умолчанию для проводной системы описано в п.1 ниже. Если расположение контактов ISO соответствует описанному в п.2 или п.3, выполните подключение, как показано на рисунках.

1 (Подключение по умолчанию) Контакт A-7 (красный) разъема ISO автомобиля связан с зажиганием, а контакт A-4 (желтый) подключен к постоянному источнику питания.

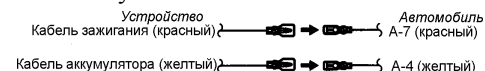

ной стороны ленты. При нажатии в режиме перемотки, останавливает перемотку и включает воспроизведение.



- Кнопки ввода цифр/символов  
Используются для ввода числа пропускаемых дорожек в режиме DPSS.

### Функции управления внешним проигрывателем дисков

- Кнопки ◀▶  
Используются для пропуска дорожек назад и вперед.  
Используются для перемещения курсора в режиме ввода названия диска.
- Кнопки DISC  
Используйте кнопку DISC- для поиска желаемого диска в обратном порядке.  
Используйте кнопку DISC+ для поиска желаемого диска в прямом порядке.  
Используются для выбора цифр и символов при вводе названия диска.
- Кнопка ⏸  
Используется для включения паузы/возобновления воспроизведения диска.  
Используется для выбора типа символов при вводе названия диска.
- Кнопка ОК  
При вводе названия диска используется для сохранения данных в памяти и выхода из режима ввода.
- Кнопка DNPP  
Включает и включает режим воспроизведения диска по названию.
- Кнопки ввода цифр/символов  
Используются для выбора номера дорожки (диска) в режиме поиска желаемой дорожки (диска).

Используются для ввода символов в режиме ввода названия.

### Комплектные аксессуары

Изображение	Кол-во	Изображение	Кол-во
① 	.....1	④ 	.....1
② 	.....2	⑤ 	.....1
③ 	.....1		

### ВНИМАНИЕ!

Использование других деталей может привести к повреждению устройства. Используйте только детали, входящие в комплект поставки.

### Процедура установки автомагнитолы

1. Во избежание коротких замыканий, извлеките ключ из замка зажигания, и отключите отрицательный контакт аккумулятора.
2. Выполните надлежащие входные и выходные кабельные соединения.
3. Подключите кабель проводной системы устройства.
4. Подключите Разъем В проводной системы устройства к разъему динамиков вашего автомобиля.
5. Подключите Разъем А проводной системы устройства к внешнему силовому разъему вашего автомобиля.
6. Подключите оставшийся разъем проводной системы к устройству.
7. Установите устройство в автомобиль.
8. Подключите отрицательный контакт аккумулятора.

жмите кнопку SRC, чтобы включить устройство, затем снова выключите устройство, чтобы лицевая панель закрылась полностью.

- Не нажимайте кнопок на панели управления, пока панель движется, поскольку излишние усилия могут повредить устройство.
- При форсированном закрытии устройства (т.е., чтобы оставить устройство закрытым при включенном зажигании), лицевая панель не будет открываться, независимо от того, как часто включается и выключается зажигание.  
Вы можете предотвратить несанкционированное использование устройства в случае передачи своего автомобиля другому лицу, держа устройство закрытым таким образом.

### Отмена форсированного закрытия устройства и открытие панели управления:

Нажмите левую верхнюю часть лицевой панели.  
Лицевая панель откроется, показав панель управления.

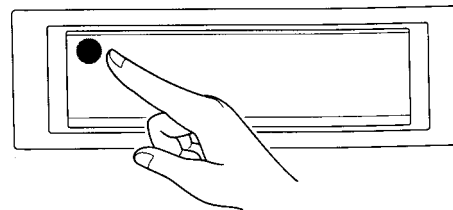

### Удаление лицевой панели

Вы можете снять лицевую панель, чтобы предотвратить несанкционированное использование устройства посторонними лицами.

### Удаление лицевой панели:

- 1 Выберите способ открытия лицевой панели.  
Выключите зажигание, нажмите и удерживайте кнопку SRC более 1 секунды, если панель управления скрыта.
- 2 Удерживая центральную часть лицевой панели, вытяните ее наружу в интервале времени, установленном вами в меню.

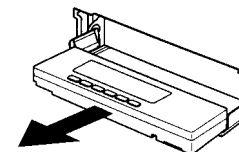

Скоба лицевой панели автоматически закроется.

### ВНИМАНИЕ!

- При удалении лицевой панели, вытягивайте ее наружу только тогда, когда она полностью открыта. Удаление лицевой панели, когда она еще движется, может привести к повреждению устройства.
- Не прикладывайте излишнего усилия к скобе лицевой панели, не устанавливая лицевую панель. Это может привести к деформации скобы лицевой панели.
- Не прикасайтесь к коннектору скобы лицевой панели после удаления лицевой панели. Это может привести к повреждению устройства.

### ПРИМЕЧАНИЯ

- Лицевая панель – это прецизионное устройство, которое может быть повреждено от ударов и встрясок. Поэтому храните удаленную лицевую панель в специальном футляре.

## Функции регулировки параметров звучания

- Не подвергайте лицевую панель и ее футляр действию прямого солнечного света, повышенным температурам и влажности. Избегайте, также, мест с высоким содержанием пыли и возможным появлением водяных брызг.

### Установка лицевой панели

- 1 Держите лицевую панель так, чтобы передняя сторона панели управления была направлена на вас, и установите левую сторону лицевой панели в скобу.

### ВНИМАНИЕ!

Не устанавливайте в первую очередь правую сторону лицевой панели в скобу. Это может привести к отказу коннектора скобы.

- 2 Нажмите на правую сторону лицевой панели до щелчка.

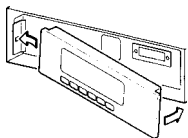

### Установки параметров звучания

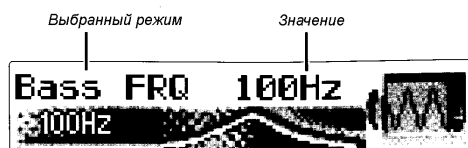
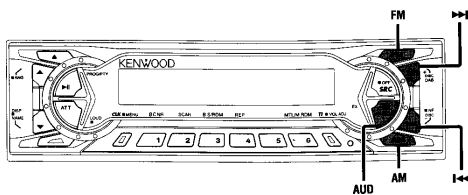

Вы можете настраивать различные параметры звучания автомагнитолы.

- 1 Нажмите и удерживайте кнопку AUD более одной секунды, чтобы войти в режим управления.

#### 2 Выбор режима

Нажмите кнопку FM или AM. Нажатием этих кнопок вы можете последовательно выбирать режимы.

### ПРИМЕЧАНИЕ

Каждый источник (лента, CD, MD, FM, AM и чейнджер) имеет собственную память, в которой сохраняет установки низких, средних и высоких частот, а также уровень N-F.

Установленные параметры для отдельного источника вызываются, затем, автоматически при следующем выборе этого источника (например режим FM использует настройки тембра, выполненные для FM, AM – для AM, и т.д.).

вателем CD зависит от типа подключенного устройства.

- Режим управления внешним дисковым проигрывателем 2/AUX возможен только при подключении к данному устройству чейнджера/AUX адаптера (KCA-S210A, позволяет выбирать как внешний проигрыватель 2, так и режим AUX), CD-чейнджера (KDC-CPS87, KDC-CX87, KDC-CPS85, KDC-CX85, KDC-CPS82 или KDC-CX82) или переключающего адаптера (CA-C1AX, позволяет только выбирать режим AUX). В режиме AUX на дисплее будет отображаться индикация "AUX"/название внешнего источника. При использовании CA-C1AX режим AUX замещает режим управления внешним проигрывателем CD.

- При включении резервного режима, активируется таймер выключения питания.

#### • Кнопка ATT

Нажмите кнопку ATT, чтобы включить или выключить аттенюатор. При выключении аттенюации той же кнопкой громкость возвращается к прежнему уровню.

Повышение громкости или понижение громкости до нуля отменяет аттенюацию.

### Функции тюнера

- Кнопки ◀◀/▶▶

Нажмите кнопку ◀◀ для настройки по убыванию (используется для настройки на предустановленные станции).

Нажмите кнопку ▶▶ для настройки по возрастанию (используется для настрой-

ки на предустановленные станции). Используйте данные кнопки для перемещения курсора во время ввода названия станции.

- Кнопки AM/FM

Используются для выбора диапазонов MW, LW, FM1, FM2, FM3.

- Кнопка DIRECT/OK

Используется для выбора станции в режиме настройки на предустановленные станции по названию. Включает и выключает режим настройки по частоте.

- Кнопка DNPP

Включает и выключает режим настройки на предустановленные станции по названию.

- Кнопка ▶▶

Включает и выключает режимPTY.

- Кнопки ввода цифр/символов

Используются для выбора предустановленных станций (#1-6).

Используются для ввода частоты в режиме настройки на станцию по частоте.

### Функции кассетного проигрывателя

- Кнопки ◀◀/▶▶

Нажмите кнопку ◀◀ один раз, чтобы пропустить одну дорожку (включая текущую) назад.

Нажмите кнопку ▶▶ один раз, чтобы пропустить одну дорожку вперед.

- Кнопки AM/FM

Используются для перемотки ленты назад и вперед.

- Кнопка ▶▶

Включает воспроизведение реверсив-

## Основные операции пульта ДУ

### Таймер выключения питания

Установите время срабатывания таймера автоматического выключения питания устройства после перехода в резервный режим.

#### Дисплей и установка:

“OFF ----”: Отмена функции таймера.

“OFF 20min”: Питание устройства выключается через 20 минут (по умолчанию).

“OFF 40min”: Питание устройства выключается через 40 минут.

“OFF 60min”: Питание устройства выключается через 60 минут.

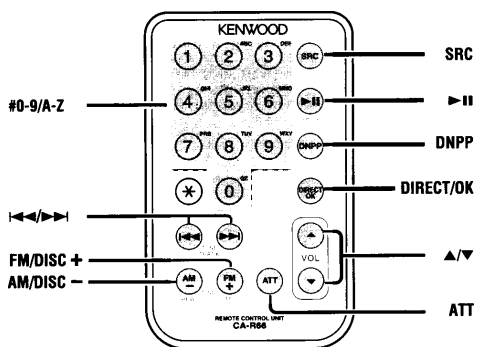

### ВНИМАНИЕ!

Не оставляйте пульт ДУ в сильно нагреваемых местах, например на приборной панели.

#### Вставка и замена батареек:

Используйте одну литиевую батарейку (CR2025).

Удалите держатель с батарейкой, как по-

казано на рисунке.



Вставьте батарейку, соблюдая полярность, как показано на рисунке.

### ВНИМАНИЕ!

Храните батарейки вне доступа маленьких детей.

При случайном проглатывании батарейки немедленно обратитесь к врачу.

### Основные операции

- Кнопки VOL  
Нажмите кнопку ▲, чтобы повысить громкость.  
Нажмите кнопку ▼, чтобы понизить громкость.

- Кнопка SRC  
При нажатии кнопки SRC режимы переключаются следующим образом:

- Режим тюнера
- Режим кассеты
- Режим внешнего дискового проигрывателя 1
- Режим внешнего дискового проигрывателя 2/AUX
- Резервный режим

### ПРИМЕЧАНИЯ

- Если режим невозможно включить, устройство автоматически переключается в следующий режим.
- Режим управления внешним проигры-

### 3 Настройте выбранный режим

Нажимайте кнопку ◀▶/▶▶.

Настраивайте каждый режим в соответствии с указанным диапазоном.

4 Нажмите кнопку AUD, чтобы выйти из режима управления.

### ПРИМЕЧАНИЯ

- Настройка параметра звучания автоматически заменяет его установку по умолчанию.

- Следующие параметры могут быть настроены, когда функция System Q в меню имеет установку ON.

Центральная частота басового диапазона, фактор качества воспроизведения басов, расширение басов, центральная частота среднего диапазона, фактор качества воспроизведения средних частот и центральная частота верхнего диапазона.

### Центральная частота басового диапазона

Вы можете отрегулировать центральную частоту басового диапазона.

#### Дисплей и установка:

“Bass FRQ”: 60/70/80/100 (Только если установлен фактор качества воспроизведения басов 1.00, 1.25 или 1.50)/150 (Только если установлен фактор качества воспроизведения басов 2.00) Гц.

### Уровень басов

Вы можете отрегулировать уровень выхода басов.

#### Дисплей и установка:

“Bass”: -8 - +8.

### Фактор качества воспроизведения басов

Вы можете отрегулировать фактор качества воспроизведения басов.

#### Дисплей и установка:

“Bass Q”: 1.00/1.25/1.50/2.00.

### Расширение басов

Вы можете включать и выключать функцию расширения басов.

#### Дисплей и установка:

“Bass EXT”: ON/OFF (При включенном режиме расширения басов, диапазон воспроизводимых низких частот расширяется на 20%).

### Центральная частота среднего диапазона

Вы можете отрегулировать центральную частоту среднего диапазона.

#### Дисплей и установка:

“MID FRQ”: 0.5/1.0/1.5/2.0 кГц.

### Уровень средних частот

Вы можете отрегулировать уровень выхода средних частот.

#### Дисплей и установка:

“MID”: -8 - +8.

### Фактор качества воспроизведения средних частот

Вы можете отрегулировать фактор каче-

## Функции регулировки параметров звучания

ства воспроизведения средних частот.

### Дисплей и установка:

“Middle Q”: 1.0/2.0.

### Центральная частота высокого диапазона

Вы можете отрегулировать центральную частоту высокого диапазона.

### Дисплей и установка:

“TRE FRQ”: 10.0/12.5/15.0/17.5 кГц.

### Уровень высоких частот

Вы можете отрегулировать уровень выхода высоких частот.

### Дисплей и установка:

“TRE”: -8 - +8.

### Баланс

Вы можете отрегулировать величину стереобаланса.

### Дисплей и установка:

“Balance”: Влево 15 – Вправо 15

### Уровень фейдера

Вы можете отрегулировать уровень фейдера.

### Дисплей и установка:

“Fader”: Тыловые 15 – Передние 15

### Уровень выхода без фейдера

Вы можете отрегулировать уровень выхода без фейдера.

### Дисплей и установка:

“NF Level”: -15 - +15.

## ПРИМЕЧАНИЯ

- Данный режим доступен только тогда, когда включена функция выхода без фейдера.
- Недоступен при включенной системе Dual zone.

### Частота среза высокочастотного фильтра для выхода передних каналов

Вы можете отрегулировать частоту среза высокочастотного фильтра для выхода передних каналов.

### Дисплей и установка:

“HPF Front”: Весь диапазон/40 Гц/60 Гц/80 Гц/100 Гц/120 Гц/150 Гц/180 Гц/220 Гц.

## ПРИМЕЧАНИЕ

Вы можете отдельно установить частоту среза высокочастотного фильтра для передних и тыловых каналов, включая выходы предусилителя. Высокочастотный фильтр не влияет на выход предусилителя без фейдера.

### Частота среза высокочастотного фильтра для выхода тыловых каналов

Вы можете отрегулировать частоту среза высокочастотного фильтра для выхода тыловых каналов.

### Дисплей и установка:

“HPF Rear”: Весь диапазон/40 Гц/60 Гц/80 Гц/100 Гц/120 Гц/150 Гц/

страивает тюнер на другую частоту, передающую ту же самую программу. При включении функции AF, загорается индикатор RDS.

### Дисплей и установка:

“AF ON”: Функция AF включена (по умолчанию).

“AF OFF”: Функция AF выключена.

## ПРИМЕЧАНИЕ

Если в эфире отсутствуют другие радиостанции RDS, передающие ту же самую программу, вы будете слышать щелчки и трески. В этом случае, отключите функцию AF.

Вы можете включать и выключать функцию AF даже в резервном режиме.

### Региональные программы

Вы можете ограничивать прием каналов RDS только региональной сетью.

### Дисплей и установка:

“Regional ON”: Принимаются только региональные программы (по умолчанию).

“Regional OFF”: Принимаются все программы.

## ПРИМЕЧАНИЕ

Иногда станции одной сети передают разные программы или используют различные названия станций.

### Функция автоматического поиска станций, передающих сообщения о ситуации на дороге (Auto TP)

Если функция TP включена, но условия

приема сообщения о ситуации на дороге очень слабые, данная функция автоматически выполняет поиск другой станции, передающей сообщения о ситуации на дороге и обеспечивающей лучшие условия приема. Данная функция включена по умолчанию.

### Дисплей и установка:

“ATPS ON”: Функция Auto TP включена (по умолчанию).

“ATPS OFF”: Функция Auto TP выключена.

### Монофонический прием (В режиме тюнера FM)

Если качество стереоприема слабое, данная функция позволяет снизить шумы и улучшить качество приема.

### Дисплей и установка:

“MONO ON”: Включен монофонический прием.

“MONO OFF”: Выключен монофонический прием (по умолчанию).

### Прокрутка текста на дисплее

Данная функция позволяет прокручивать информацию CD-TEXT, заголовки CD, MD, радиотекст и ежедневник на дисплее. Возможно переключение между ручной и автоматической прокруткой.

### Дисплей и установка:

“Scroll Auto”: Автоматическая прокрутка

“Scroll Manual”: Ручная прокрутка (по умолчанию)



## Установки меню

### Дисплей и установка:

- “Local.S ON”: Функция локального поиска включена.
- “Local.S OFF”: Функция локального поиска выключена (по умолчанию).

### Выбор режима настройки (В режиме тюнера)

Вы можете выбрать один из трех режимов настройки: автоматическая настройка, настройка на предустановленные станции и ручная настройка.

### Дисплей и установка:

- “Seek Mode Auto 1”: Автоматическая настройка (по умолчанию)
- “Seek Mode Auto 2”: Настройка на предустановленные станции
- “Seek Mode Manual”: Ручная настройка

### Автоматическая предустановка (В режиме тюнера)

Вы можете автоматически сохранить в памяти до 6 принимаемых станций текущего диапазона, и затем вызывать их простым нажатием кнопок предустановки.

### Дисплей и установка:

- 1 Выберите функцию “Auto-Memory” в меню.
- 2 Удерживайте нажатой кнопку ◀◀ или ▶▶ более 2 секунд, чтобы включить автоматическую предустановку. Номера кнопок предустановки будут соответствовать порядку предустановки программ.

По окончании сохранения станций текущего диапазона в памяти, функция автоматической предустановки выключается. Тюнер начинает воспроизведение последней предустановленной станции.

### ПРИМЕЧАНИЯ

- Если во время автоматической предустановки включена функция AF, в памяти сохраняются только станции RDS. Станции RDS, предустановленные для диапазона FM1, не могут быть, также, предустановлены для диапазонов FM2 или FM3.
- Если во время автоматической предустановки включить функцию локального поиска, станции с неуверенным приемом не будут сохраняться в памяти.
- Если включена функция сообщений о ситуации на дороге, предустанавливаться будут только локальные станции, передающие сообщения о ситуации на дороге.

### Отмена автоматической предустановки в процессе ее выполнения:

Нажмите кнопку ◀◀/▶▶.

### Вызов предустановленной станции:

Нажмите кнопку предустановки (#1-6), соответствующую желаемой станции. Номер предустановки загорится на дисплее.

### Функция AF (альтернативные частоты)

При ухудшении качества приема станции RDS, данная функция автоматически на-

180 Гц/220 Гц.

### ПРИМЕЧАНИЕ

Вы можете отдельно установить частоту среза высокочастотного фильтра для передних и тыловых каналов, включая выходы предусилителя. Высокочастотный фильтр не влияет на выход предусилителя без фейдера.

### Частота среза низкочастотного фильтра для выхода без фейдера

Вы можете отрегулировать частоту среза низкочастотного фильтра для выхода без фейдера.

### Дисплей и установка:

- “LPF NF”: 50 Гц/80 Гц/120 Гц/Весь диапазон.

### ПРИМЕЧАНИЯ

- Данный режим доступен только тогда, когда включена функция выхода без фейдера.
- Недоступен при включенной системе Dual zone.

### Фаза для выхода без фейдера

Вы можете отрегулировать фазу сигнала для выхода без фейдера.

### Дисплей и установка:

- “NF Phase”: Нормальная (0°)/Реверсивная (180°).

### ПРИМЕЧАНИЯ

- Данный режим доступен только тогда, когда включена функция выхода без фейдера.

- Недоступен при включенной системе Dual zone.

### Привязка уровня громкости

Вы можете установить уровень громкости звучания для каждого источника, как относительную величину между базовым уровнем выхода и требуемым уровнем выхода.

### Дисплей и установка:

- “Volume Offset”: -8 – ±0.

## Настройка

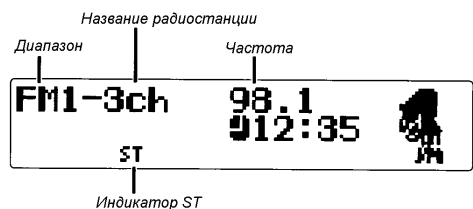
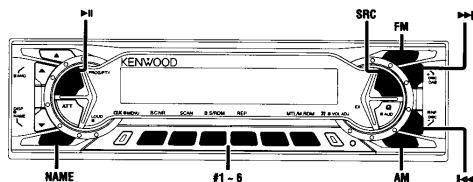

Пояснения к индикации для этих функций могут отображаться при установке параметра Нижней Части Дисплея в положение "... + Function indicator".

- 1 Последовательным нажатием кнопки SRC выберите режим тюнера. При выбранном режиме тюнера на дисплее загорается индикатор "TUNER".
  - 2 Нажатием кнопки FM или AM выберите диапазон.  
Нажатием кнопки FM можно выбрать диапазоны FM1, FM2 и FM3.  
Нажатием кнопки AM можно выбрать диапазоны MW и LW.
  - 3 • Автоматическая настройка  
Нажмите кнопку ►►, чтобы включить поиск по возрастанию частоты.  
Нажмите кнопку ◀◀, чтобы включить поиск по убыванию частоты.
- Настройка на предустановленные станции

Нажмите кнопку ►►, чтобы настроиться на следующую по порядку предустановленную станцию, или кнопку ◀◀, чтобы настроиться на предыдущую по порядку предустановленную станцию.

## ПРИМЕЧАНИЕ

Если частоты, сохраненные под номерами предустановки, не были заново сохранены при путешествии на длинные расстояния, номера предустановки не будут отображаться. В этих случаях, нажимайте кнопку ◀◀/►►, чтобы использовать режим поиска предустановленной станции с каналом приема 1.

- Ручная настройка  
Нажмите кнопку ►►, чтобы увеличить частоту настройки на один шаг.  
Нажмите кнопку ◀◀, чтобы уменьшить частоту настройки на один шаг.

## ПРИМЕЧАНИЯ

- При приеме стереопрограммы на дисплее загорается индикатор ST.
- По вопросам выбора режима настройки обращайтесь к меню.

## Настройка по частоте (Функция дистанционного управления)

Если вам известна частота желаемой радиостанции, вы можете ввести ее напрямую.

- 1 Выберите желаемый диапазон нажатием кнопки FM или AM.
- 2 Нажмите кнопку DIRECT.  
На дисплее, в течение 10 секунд, будет отображаться "----".

## Управление внешним усилителем

Вы можете управлять динамическим усилением низких частот внешнего усилителя с данного устройства.

## Дисплей и установка:

- “AMP Bass Flat”: Отсутствует динамическое усиление низких частот (по умолчанию).
- “AMP Bass +6”: Низкий уровень динамического усиления низких частот (+6 дБ).
- “AMP Bass +12”: Высокий уровень динамического усиления низких частот (+12 дБ).

## ПРИМЕЧАНИЕ

На декабрь 2000 следующие модели усилителей могут управляться данным устройством: KAC-X501F/PS501F/X401M/PS401M/X301T/PS301T/X201T/PS201T.

## Функция бюллетеня новостей и установка интервала до следующего прерывания на программу новостейPTY News

Вы можете установить режим автоматического прерывания текущей программы на программу новостей при ее появлении в эфире. Если функция бюллетеня новостей включена, вы можете установить значение временного интервала, в течение которого повторные прерывания на программы новостейPTY News не будут иметь место (от 10 до 90 минут).

## Дисплей и установка:

“News OFF (по умолчанию)/00min - 90min”: После того, как вы выбрали желаемый временной интервал, включается функция ожидания приема новостей, и загорается индикатор NEWS. При приеме бюллетеня новостей, на дисплее появится индикация “NEWS”, и начнется трансляция на предустановленном уровне громкости.

## ПРИМЕЧАНИЯ

- Если вы выберете установку “20min”, дальнейшие бюллетени новостей не будут приниматься в течение 20 минут после приема первого бюллетеня новостей.
- Данная функция работает только если желаемая станция передает кодPTY для бюллетеней новостей или принадлежит к сети EON, транслирующей кодPTY для бюллетеней новостей.
- Если вы включите функцию приема бюллетеней новостей в диапазоне MW/LW, диапазон автоматически переключится на FM.  
Однако, после выключения данной функции, диапазон не переключится обратно на MW/LW.

## Функция локального поиска (В режиме тюнера)

Если включена функция локального поиска, то, при автоматической поисковой настройке, станции с неуверенным приемом будут пропускаться.

## Установки меню

### Дисплей и установка:

- “Dimmer ON”: Затемнение включено (по умолчанию).  
“Dimmer OFF”: Затемнение выключено.

### Установка временного интервала на снятие лицевой панели

Вы можете установить временной интервал, в течение которого открытая лицевая панель не будет переворачиваться, скрывая панель управления. В течение этого периода вы можете снять лицевую панель из скобы лицевой панели.

### Дисплей и установка:

- “Off Wait”: 0с/3с (по умолчанию)/5с/  
10с/15с/20с/25с

### Функция System Q

Следующие параметры могут быть настроены, когда функция System Q в меню имеет установку ON: Центральная частота басового диапазона, фактор качества воспроизведения басов, расширение басов, центральная частота среднего диапазона, фактор качества воспроизведения средних частот и центральная частота верхнего диапазона.

### Дисплей и установка:

- “System Q ON”: Указанные выше параметры могут быть настроены (по умолчанию).  
“System Q OFF”: Указанные выше параметры не могут быть настроены.

### Система Dual Zone (В режиме AUX)

Приведенная ниже процедура позволяет отдельным источникам звука управлять выходами на передние и тыловые динамики. Система Dual Zone может быть включена и выключена только если включен источник AUX.

### Дисплей и установка:

- “Zone 2 ON”: Система Dual Zone включена.  
“Zone 2 OFF”: Система Dual Zone выключена (по умолчанию).

### ПРИМЕЧАНИЯ

- Вы должны приобрести опционное устройство KCA-S210A/CA-C1AX/KDC-CPS82/KDC-CX82/KDC-CPS85/KDC-CX85/KDC-CPS87/KDC-CX87, прежде чем использовать данную функцию.
- Вы можете выбрать вход источника AUX на тыловые каналы, а вход тюнера или кассетного проигрывателя - на передние динамики.
- Регулировки низких/высоких частот, а также, тонкомпенсации, не влияют на тыловые каналы.
- Если включена система Dual Zone, функции управления внешним проигрывателем дисков будут недоступны.
- Если вы включите систему Dual Zone при включенном предусилении всех каналов, сигнал с предусилителя не будет выходить.

Если вы не ввели желаемую частоту в течение 10 секунд, режим настройки по частоте автоматически отменяется.

### 3 Введите частоту желаемой радиостанции.

Если вы, например, желаете настроить тюнер на частоту 92.1 МГц FM, нажмите кнопки 0, 9, 2 и 1.

Если вы, например, желаете настроить тюнер на частоту 810 кГц AM, нажмите кнопку 0, 8, 1 и 0.

### ПРИМЕЧАНИЯ

- Вы не можете ввести значение частоты, которое выходит за пределы диапазона настройки устройства.
- Частоты FM могут вводиться только с интервалом 0.1 МГц, но не 0.01 МГц.

### Отмена настройки по частоте:

Снова нажмите кнопку DIRECT.

### Предустановка радиостанций

Вы можете предустановить текущую радиостанцию, а затем вызывать ее из памяти нажатием на одну кнопку.

- 1 Выберите диапазон/радиостанцию, которую желаете предустановить.
- 2 Нажмите и удерживайте одну из кнопок (#1-6), под которой желаете предустановить станцию, более двух секунд.

### Вызов предустановленной станции:

Нажмите одну из кнопок (#1-6) для предустановленной станции. На дисплее появится индикация номера предустановки

выбранной станции.

### ПРИМЕЧАНИЕ

Вы можете предустановить по 6 станций в каждом из диапазонов: FM1, FM2, FM3 и AM (MW и LW).

### Поиск предустановленной станции по названию (Функция дистанционного управления)

Вы можете выполнять поиск предустановленной станции по названию программы.

- 1 Нажмите кнопку DNPP на пульте ДУ. При входе в режим поиска, на дисплее на один момент появится индикация “SNPP”. На дисплее последовательно будут появляться названия программ, предустановленных в текущем диапазоне, по 5 секунд каждое.

→ FM1 ↔ FM2 ↔ FM3 ↔ AM ←

Диапазоны будут переключаться в следующем порядке:

При каждом нажатии кнопки ►► дисплей станций будет переключаться на одну позицию вперед.

При каждом нажатии кнопки ◄◄ дисплей станций будет переключаться на одну позицию назад.

Станции, для которых отсутствуют названия, будут отображаться как частоты.

### ПРИМЕЧАНИЯ

Нажатие кнопки FM последовательно переключает диапазоны FM1, FM2, FM3 и AM.

## Функции RDS

Нажатие кнопки AM переключает диапазоны в обратном порядке.

### 2 При появлении на дисплее названия желаемой радиостанции

Нажмите кнопку OK.

Начнется прием выбранной станции, режим поиска будет отменен.

### Отмена режима во время ввода:

Нажмите кнопку DNPP.

Режим поиска будет отменен.

### RDS (Система радиоданных)

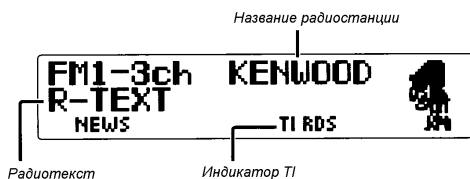
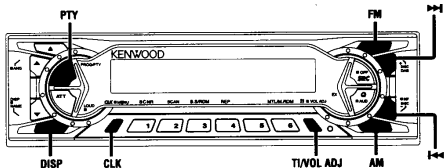

Пояснения к индикации для этих функций могут отображаться при установке параметра Нижней Части Дисплея в положение "... + Function indicator".

RDS - это система передачи цифровой информации вместе с обычным радиосигналом. При приеме радиостанции RDS на дисплее вместе с частотой отображается и ее название. Станции RDS, также, транслируют дан-

ные об альтернативных частотах их вещания, что позволяет тюнеру автоматически перенастраиваться на другую частоту вещания той же станции, выбирая самый устойчивый прием. Это также относится к предустановленным станциям.

### Расширенная сеть

Станции, поддерживающие систему расширенной сети (EON), также передают информацию о других станциях RDS, транслирующих сообщения о ситуации на дороге. Если вы настроены на станцию, не передающую информации о ситуации на дороге, но другая станция RDS начинает транслировать эти сообщения, тюнер автоматически перенастраивается на эту станцию на время передачи сообщения.

### Тревожные сообщения

При обнаружении в эфире тревожного сообщения (например о землетрясении) все текущие функции устройства прерываются, позволяя принять это сообщение.

### Сообщения о ситуации на дороге

Вы можете прослушивать сообщения о ситуации на дороге. Если текущим источником является кассета или компакт-диск, они будут продолжать воспроизводиться по окончании трансляции сообщения о ситуации на дороге.

### Включение/выключение функции TI:

Чтобы включить или выключить функцию TI, нажимайте кнопку TI. Если функция TI включена, на дисплее горит индикатор TI.

### Дисплей и установка:

“SYNC ON”: Автоматическая установка часов (по умолчанию)

“SYNC OFF”: Ручная установка часов

### Автоматическая настройка текущего времени:

Настройтесь на станцию RDS на 3-4 минуты.

Время будет установлено автоматически.

### ПРИМЕЧАНИЕ

Время не будет корректироваться, если выбранная станция RDS не передает сигналы точного времени. В этом случае, выберите другую станцию RDS.

### Цвет подсветки кнопок

Вы можете выбрать зеленый или красный цвет подсветки кнопок.

### Дисплей и установка:

“Button Color Green”: Зеленый цвет подсветки.

“Button Color Red”: Красный цвет подсветки.

### Переключение режимов дисплея

Вы можете выбрать режим работы дисплея данного устройства.

### Дисплей и установка:

“Display Type A”: Деление дисплея на верхнюю и нижнюю части для одновременного отображения различной информации (по умолчанию).

“Display Type B”: Дисплей использует только верхнюю свою часть и часы для отображения.

“Display Type C”: Использование всего дисплея для отображения одного типа информации.

### Выбор индикации значка/спектрального анализатора

Данная функция позволяет использовать дисплей в виде спектрального анализатора.

### Дисплей и установка:

1 Во время выбора функции в меню, выберите дисплей “Icon/Speana Select”.

2 Нажатие кнопки ◀◀ или ▶▶ переключает режимы значка/спектрального анализатора.

### Выбор шрифта

Вы можете изменять шрифты, используемые на дисплее.

### Дисплей и установка:

1 Выберите функцию “Font Select” в меню.

2 Нажатие кнопки ◀◀ или ▶▶ переключает шрифты, отображаемые на дисплее.

### Затемнение дисплея

### ПРИМЕЧАНИЕ

Затемнение дисплея невозможно, если не подключен специальный кабель затемнения.

### Ежедневник

Вы можете ввести текст и установить дату, в которую этот текст должен быть выведен на дисплей.

#### Дисплей и установка:

- 1 Выберите функцию “Memo Mode” в меню.
- 2 Нажмите и удерживайте кнопку ◀◀ или ▶▶ более 2 секунд, чтобы войти в режим ежедневника. На дисплее начнет мерцать индикация даты.

#### 3 Выберите дату и текст

Нажимайте кнопку FM или AM.

Если вы желаете ввести новый текст, выберите чистый дисплей.

#### 4 Войдите в режим установки месяца или дня

Нажмите кнопку ◀◀ или ▶▶, чтобы войти в режим установки дня или месяца.

В режиме установки дня мерцает позиция дня, в режиме установки месяца мерцает позиция месяца.

#### 5 Выберите желаемый месяц или день

Нажимайте кнопку FM или AM.

#### 6 Войдите в режим ввода текста

Нажмите кнопку ▶▶, чтобы войти в режим ввода текста.

Курсор будет мерцать в позиции ввода текста.

#### 7 Ввод/изменение текста

- Смещение курсора  
Нажимайте кнопку ◀◀ или ▶▶.
- Смена типа символов  
Нажимайте кнопку ▶▶.
- При каждом нажатии кнопки, тип

символов меняется следующим образом.

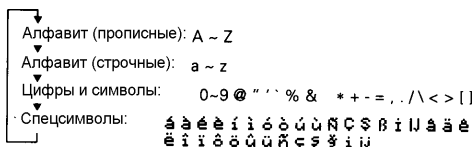

- Выбор символа  
Нажимайте кнопку FM или AM.
- 8 Нажмите кнопку MENU, чтобы выйти из меню.

### ПРИМЕЧАНИЯ

- Выбранный вами текст автоматически появляется в указанный день при первом включении автомагнитолы. Удержание нажатой кнопки DISP более 1 секунды прокручивает текст на дисплее один раз, независимо от установки прокрутки текста на дисплее. Нажатие любой другой кнопки, кроме DISP, приводит к исчезновению текста с дисплея.
- Вы можете ввести до 32 символов текста для каждого сообщения.
- Можно ввести одновременно до 30 установок ежедневника.
- Чтобы удалить установки даты и текста, установите месяц и день в положение “00”, и очистите весь текст.

### Автоматическая установка часов

Данная функция позволяет автоматически устанавливать текущее время в соответствии с сигналами, принимаемыми от станций RDS. Если данная функция выключена, вы можете установить часы вручную.

Если ни одна из станций не передает сообщений о ситуации на дороге, индикатор TI начинает мерцать. При настройке на станцию, передающую сообщения о ситуации на дороге, индикатор TI загорается ровным светом.

При начале трансляции сообщения о ситуации на дороге на дисплее появляется индикатор “TRAFFIC INFO”, и вы можете прослушать его на предустановленном уровне громкости. Если вы прослушивали кассету или диск в момент получения информации о ситуации на дороге, они автоматически выключатся. По окончании сообщения или при неудовлетворительном приеме сообщения кассета или диск продолжают воспроизводиться.

### ПРИМЕЧАНИЕ

Нажатие кнопки TI в диапазоне MW/LW автоматически переключает тюнер в диапазон FM. Однако при следующем нажатии кнопки TI диапазон MW/LW не восстановится.

### Переключение на другую станцию, передающую сообщения о ситуации на дороге:

Используйте кнопки ◀◀/▶▶ для включения автоматического поиска станций TI в данном диапазоне.

### ПРИМЕЧАНИЯ

- В режиме прослушивания кассеты или диска вы не можете переключиться на другую станцию TI.
- При включенной функции TP и ослаблении приема станции тюнер начнет автоматический поиск станций TI с более сильным сигналом.

- Если вы настроены на станцию, не передающую сообщения о ситуации на дороге, но поддерживающую систему EON, то автоматический прием сообщений TI остается возможным.
- Удержание кнопки TI нажатой более 1 секунды при включенной функции TI в режиме управления проигрывателем CD или кассет приведет к переключению на 5 секунд к отображению частоты станции TI.

### Функция типа программы (PTY)

Позволяет выполнять поиск только станций, передающих определенный тип программы.

#### 1 Нажмите кнопку PTY.

На дисплее появится индикация “PTY SELECT”, и включится режим выбора типа программы (PTY).

При отсутствии нажатия на кнопки в течение 30 секунд, данный режим автоматически выключается.

### ПРИМЕЧАНИЕ

Вы не можете использовать данную функцию, пока принимается сообщение о ситуации на дороге.

#### 2 Выберите тип программы

- Нажатием кнопки FM или AM выберите желаемый тип программы.

Тип программы	Описание
Речи	SPEECH
Музыка	MUSIC
1. Новости	NEWS
2. Текущие события	CURRENT AFFAIRS
3. Информация	INFORMATION
4. Спорт	SPORT

5. Образование	EDUCATION
6. Радиопостановки	DRAMA
7. Культура	CULTURE
8. Наука	SCIENCE
9. Разное	VARIED
10. Поп-музыка	POP MUSIC
11. Рок-музыка	ROCK MUSIC
12. Легкая музыка	EASY LISTENING MUSIC
13. Легкая классика	LIGHT CLASSICAL
14. Серьезная классика	SERIOUS CLASSICAL
15. Другие жанры музыки	OTHER MUSIC
16. Погода	WEATHER
17. Финансы	FINANCE
18. Программы для детей	CHILDREN'S PROGRAMMES
19. Обществ. события	SOCIAL AFFAIRS
20. Религия	RELIGION
21. Вызов по связи	PHONE IN
22. Путешествия	TRAVEL
23. Досуг	LEISURE
24. Джаз	JAZZ MUSIC
25. Кантри	COUNTRY MUSIC
26. Национальная музыка	NATION MUSIC
27. Музыка-ретро	OLDIES MUSIC
28. Фолк-музыка	FOLK MUSIC
29. Документы	DOCUMENTARY

Вы можете выбрать желаемый тип программы напрямую, нажав кнопку предустановки. За кнопками предустановки, по умолчанию, закреплены следующие типы программ:

1. MUSIC
2. SPEECH
3. NEWS
4. OTHER MUSIC
5. SERIOUS CLASSICAL
6. VARIED

**ПРИМЕЧАНИЕ: Смена типов программ для кнопок предустановки**

Выбрав желаемый тип программы для сохранения под одной из кнопок предустановки, нажмите и удерживайте эту кнопку более 2 секунд.

Прежняя установка будет заменена новой.

### 3 Поиск желаемого типа программы

Нажмите кнопку ◀◀ или ▶▶, чтобы включить поиск программы желаемого типа.

Дисплей начнет мерцать, начнется поиск.

При обнаружении выбранного типа программы, на дисплее появится название радиостанции, а тюнер настроится на нее.

Индикация “PTY FOUND” будет отображаться на дисплее в течение 30 секунд.

Если вы не нажмете какую-либо кнопку в течение 30 секунд, режим выбора типа программы выключится автоматически.

### ПРИМЕЧАНИЯ

Если не удалось найти программы желаемого типа, на дисплее появится индикация “NO PTY”.

Если вы желаете выбрать другой тип программы, повторите шаги 2 и 3.

### Переключение на другую станцию с тем же типом программы

При наличии на дисплее индикации “PTY FOUND” выполните автоматическую настройку.

Тюнер начнет поиск другой станции с тем же типом программы.

индикации “BAR BAR BAR” вы можете управлять устройством.

### Звуковая реакция на нажатие кнопок

Звуковая реакция на нажатие кнопок может быть включена или выключена.

### Дисплей и установка:

“Beep ON”: Звуковая реакция включена (по умолчанию).

“Beep OFF”: Звуковая реакция выключена.

### ПРИМЕЧАНИЕ

Звуковая реакция не выдается через разъемы предусилителя.

### Ручная установка часов

### ПРИМЕЧАНИЕ

Ручная установка часов возможна, только если выключена функция автоматической установки часов.

### Дисплей и установка:

1 Выберите функцию “Clock Adjust” в меню.

2 Нажмите и удерживайте кнопку ◀◀ или ▶▶ более 1 секунды, чтобы войти в режим ручной установки часов.

Индикация часов начнет мерцать.

3 • Установите текущий час

Нажатием кнопки FM (вперед) или кнопки AM (назад) установите текущий час.

• Установите текущую минуту

Нажатием кнопки ▶▶ (вперед) или кнопки ◀◀ (назад) установите текущую минуту.

4 Нажмите кнопку MENU, чтобы выйти из меню.

Выход из режима ручной установки часов автоматически включает отсчет времени.

### Установка даты

Чтобы использовать календарь, установите текущую дату.

### Дисплей и установка:

1 Выберите функцию “Date Adjust” в меню.

2 Нажмите и удерживайте кнопку ◀◀ или ▶▶ более 1 секунды, чтобы войти в режим установки даты.

Индикация даты начнет мерцать.

3 **Выберите пункт (день, месяц или год) для настройки**

Нажмите кнопку ◀◀ или ▶▶.

Мерцающий пункт на дисплее может быть настроен.

4 **Настройте дату**

Нажимайте кнопку FM или AM.

Мерцающий пункт на дисплее начнет изменяться.

5 Нажмите кнопку MENU, чтобы выйти из меню.

### Режим календаря

Вы можете выбрать желаемый формат представления даты на дисплее.

### Дисплей и установка:

1 Выберите функцию “Date Mode” в меню.

2 Нажатием кнопки ◀◀ или ▶▶ выберите желаемый формат представления текущей даты на дисплее.

## Установки меню

Пример: Установка для функции звуковой реакции на нажатие кнопок изменится на “выкл” (OFF). На дисплее появится индикация “Beer OFF”.

### 4 Выйдите из меню

Нажмите кнопку MENU.

### ПРИМЕЧАНИЯ

Не забудьте выйти из меню, когда закончите установку функций.

Если вы забудете выйти из меню, некоторые функции устройства могут работать неправильно, включая функцию сообщений о ситуации на дороге и тревожные сообщения.

### Ключ-Передачик

Если вы уже посылали сигнал с Ключа-Передачика на устройство, вам потребуется сделать это снова, если устройство было отключено от аккумулятора. Данная функция служит для защиты устройства от несанкционированного использования.

### При первом включении устройства:

Чтобы деактивировать демонстрационный режим, нажмите на кнопку Ключа-Передачика, чтобы послать сигнал на устройство.

Если не выполнить данную процедуру, панель управления будет открываться через 2 секунды, даже при выключенном зажигании.

1 Нажатием кнопки SRC переведите устройство в резервный режим. На дисплее появится индикация “ALL OFF”.

2 Нажмите и удерживайте кнопку MENU более 1 секунды.

На дисплее появится индикация

“MENU” и индикация “Mask key”.

3 Нажмите и удерживайте кнопку ◀◀ или ▶▶ более 1 секунды.

На дисплее появится индикация “BAR BAR 1”, и устройство перейдет в режим ввода установки.

4 Нажимайте кнопку на Ключе-Передачике до тех пор, пока на дисплее не загорится индикатор “BAR BAR BAR”.

Появится индикация “BAR BAR 2”



### ПРИМЕЧАНИЯ

• При нажатии кнопки на Ключе-Передачике, держите Ключ близко к инфракрасному приемнику.

• Если сигнал с Ключа-Передачика не был корректно принят, на дисплее снова появится индикатор “BAR BAR 1”. В этом случае, снова выполните процедуру шага 4.

5 Нажимайте и удерживайте кнопку на Ключе-Передачике до тех пор, пока на дисплее не загорится индикатор “BAR BAR BAR”.

### Если вы нажали кнопку RESET или отключили аккумулятор:

При включении устройства на дисплее появится индикация “BAR BAR 1”, и устройство перейдет в режим ввода установки. Выполните шаги 4 и 5, чтобы передать сигнал с Ключа. После появления

### Отмена функцииPTY в режиме ее работы:

Нажмите кнопку PTY.

### Предустановка уровня громкости для сообщений о ситуации на дороге/новостей

1 Настройте тюнер на станцию, для которой желаете предустановить громкость.

2 Установите громкость на желаемый уровень.

3 Удерживайте нажатой кнопку VOL ADJ более 2 секунд.

Индикация уровня громкости будет мерцать короткое время на дисплее, уведомляя вас в том, что установка сохранена. Последующие сообщения о ситуации на дороге будут транслироваться на предустановленном уровне громкости.

### ПРИМЕЧАНИЕ

• Данная функция не может понизить уровень громкости текущей радиостанции. Громкость изменяется, только если уровень громкости текущей радиостанции выше, чем предустановленный для сообщений TI.

### Прокрутка на дисплее радиотекста

Данная функция позволяет прокручивать текст на дисплее в виде бегущей строки. Метод прокрутки зависит от установки в меню.

### Ручная прокрутка:

1 Нажатием кнопки DISP включите режим радиотекста на дисплее.

2 Нажмите и удерживайте кнопку DISP более 1 секунды, чтобы включить прокрутку текста.

### Автоматическая прокрутка:

1 Нажатием кнопки DISP или CLK включите режим радиотекста в верхней или нижней части на дисплее.

Текст будет отображаться в одном дисплее прокрутки.

2 Нажмите и удерживайте кнопку DISP более 1 секунды, чтобы включить прокрутку текста.

### ПРИМЕЧАНИЕ

• Вы можете использовать прокрутку текста тогда, когда включен режим вертикального деления дисплея.

### Выбор языка представления дисплея для функцииPTY

1 Нажмите кнопку PTY.

На дисплее появится индикация “PTY SELECT”, и включится режим выбора PTY.

2 Войдите в режим смены языка представления

Нажатием кнопки DISP выведите на дисплей название текущего языка представления дисплея.

3 Смените язык представления

Нажимайте кнопку FM или AM.



## Функции кассетного проигрывателя

Каждое нажатие этой кнопки последовательно переключает языки представления в следующем порядке:

- 4 Нажмите кнопку DISP, чтобы выйти из режима смены языка представления.

### Воспроизведение кассет

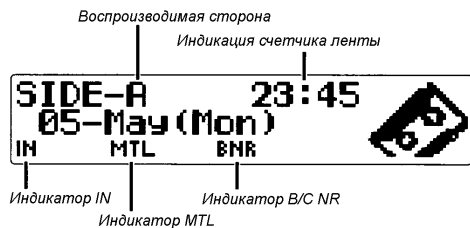
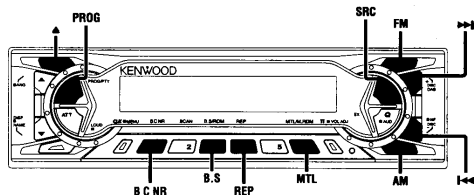

Пояснения к индикации для этих функций могут отображаться при установке параметра Нижней Части Дисплея в положение "... + Function indicator".

### Вставка и воспроизведение кассет:

Нажмите кнопку  (EJECT), чтобы опустить лицевую панель. Появится кассетоприемник. Держа кассету лентой в правую сторону, вставьте ее в кассетоприемник. Лицевая панель закроется, и включится воспроизведение кассеты. После вставки кассеты загорается индикатор IN.

### Воспроизведение уже вставленной кассеты:

Нажатию кнопки SRC выберите режим прослушивания кассет.

При выборе режима прослушивания кассет на дисплее появляется индикатор "TAPE".

Кассета начнет воспроизводиться.

### Прослушивание другой стороны:

Нажмите кнопку PROG.

Включится воспроизведение другой стороны кассеты.

### Извлечение кассет:

Нажмите кнопку  (EJECT), лицевая панель опустится. Извлеките кассету.

Нажмите кнопку  (EJECT), чтобы поднять лицевую панель до упора.

### ВНИМАНИЕ!

Опущенная лицевая панель может мешать рычагу переключения скоростей или другому органу управления автомобиля. Если это происходит, позаботьтесь о безопасности, сместите рычаг переключения скоростей или предпримите другое действие.

### ПРИМЕЧАНИЯ

- Если вы не слушаете кассету, извлекайте ее из устройства. Если вы оставите кассету в устройстве, лента может прилипнуть к магнитной головке и повредить механизм.
- Во время движения лицевой панели звук будет временно приглушен.

### Отмена режима DNPP:

Нажмите кнопку DNPP.

Режим воспроизведения зарегистрированных дисков (DNPP) будет отменен.

### Ознакомительное воспроизведение

Данная функция воспроизводит начало каждой дорожки диска, позволяя быстро отыскать желаемую.

### Включение ознакомительного воспроизведения:

Нажмите кнопку SCAN. На дисплее появится индикация "Scan ON", и устройство начнет воспроизводить первые 10 секунд каждой дорожки диска.

Номер текущей дорожки мерцает на дисплее.

### Останов ознакомительного воспроизведения:

Снова нажмите кнопку SCAN, чтобы отменить ознакомительное воспроизведение и включить нормальное воспроизведение текущей дорожки.

### ПРИМЕЧАНИЯ

- Ознакомительное воспроизведение отменяется при извлечении диска.
- Функция ознакомительного воспроизведения воспроизводит начало каждой дорожки только один раз.

### Система меню

Вы можете установить значения по умолчанию для многих функций автомагнитолы.

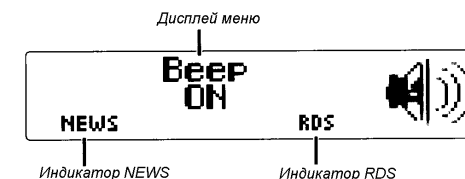
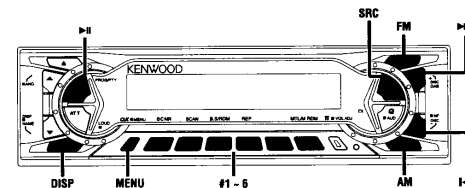

Пояснения к индикации для этих функций могут отображаться при установке параметра Нижней Части Дисплея в положение "... + Function indicator".

### 1 Войдите в режим меню

Нажмите и удерживайте кнопку MENU более 1 секунды. На дисплее загорится индикация "MENU". Функция, которую вы желаете настроить, будет отображаться индикацией текущей ее установки.

### 2 Выберите желаемую функцию

Нажатию кнопки FM выберите желаемую функцию.

Нажатию кнопки AM вы можете выбрать желаемую функцию в обратном порядке.

Пример: Если вы желаете выключить функцию звуковой реакции на нажатие кнопок, сначала выберите ее (до появления индикации "Beep ON").

### 3 Измените установку выбранной функции

Нажмите кнопку  или .



## Функции управления внешним дисковым проигрывателем

Если вы сделали 10-секундную паузу в процессе ввода названия, оно будет сохранено в текущем виде.

### ПРИМЕЧАНИЯ

- Число вводимых символов и число регистрируемых дисков зависит от типа подключенного устройства. Обратитесь к инструкции на CD-чейнджер.
- Диски распознаются по общему времени звучания и числу дорожек. Если вдруг найдется второй диск с теми же параметрами, название будет отображаться и для него.
- Если вы желаете сменить название диска, повторите шаги 1 и 2, чтобы вывести название, затем выполните шаги 3 и 4, чтобы изменить название.
- Нажатие кнопки сброса на автомагнитоле не уничтожает названия дисков из памяти CD-чейнджера.

### Воспроизведение зарегистрированных дисков (DNPP) (Функция дистанционного управления)

Если вы зарегистрировали название диска в памяти устройства, то можете выбрать его, в дальнейшем, по названию.

- 1 Нажмите кнопку DNPP на пульте ДУ. На дисплее появится индикация "DNPP", и устройство перейдет в режим воспроизведения зарегистрированных дисков. Названия всех дисков чейнджера будут появляться на дисплее на 5 секунд каждое.

Для незарегистрированных дисков будет отображаться индикация "NO NAME".

### ПРИМЕЧАНИЯ

- Данная функция работает только для чейнджеров, выпущенных или проданных после 1997 года. Некоторые устройства могут, также, не отображать зарегистрированные названия, если ввод названия осуществлялся не на том устройстве, которое используется для воспроизведения.
- Для ни разу не воспроизводившихся дисков на дисплее будет появляться индикация "NO ACCESS". Если вы не можете идентифицировать диск из-за появления индикации "NO ACCESS" на дисплее после загрузки магазина, попытайтесь сначала воспроизвести его, чтобы вывести название диска. Если диск не был загружен, на дисплее появится индикация "NO DISC".

### Быстрая прокрутка дисплея (вперед/назад):

Нажмите кнопку DISC+ или DISC-. Нажатие кнопки DISC+ ускоряет последовательную прокрутку зарегистрированных названий дисков на дисплее. Нажатие кнопки DISC+ ускоряет прокрутку в обратном порядке зарегистрированных названий дисков на дисплее.

### 2 При появлении желаемого названия диска на дисплее

Нажмите кнопку ОК. Будет вызван диск с отображаемым на дисплее названием, и режим DNPP будет отменен.

### Перемотка лент

#### Прямая перемотка:

Нажмите кнопку FM.

#### Обратная перемотка:

Нажмите кнопку AM.

#### Отмена перемотки:

Нажмите кнопку PROG.

Возобновится нормальное воспроизведение.

### Шумопонижение Dolby B/C NR

Позволяет с полным качеством прослушивать ленты, записанные в системе Dolby B/C NR.

### Включение/выключение Dolby NR:

Нажмите кнопку B-C NR, чтобы включить или выключить систему Dolby B/C NR.

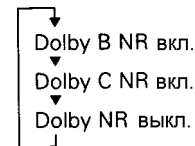

При включении системы Dolby B NR загорается индикатор B NR, а при включении системы Dolby C NR загорается индикатор C NR.

### Выбор типа ленты

Нажмите кнопку MTL, чтобы включить или выключить индикатор MTL и выбрать тип ленты.

Выключите индикатор для лент типа normal (тип I).

Включите индикатор MTL для лент тип II (CrO<sub>2</sub>), тип III (FeCr) и тип IV (Metal).

Неправильный выбор типа ленты может

привести к ухудшению качества звука.

### Использование DPSS (автопоиск по паузам)

Данная система применяется для перехода к началу следующих или предыдущих дорожек во время воспроизведения.

### Переход к началу текущей или предыдущих дорожек:

Нажимайте кнопку ◀◀.

Однократное нажатие приведет к переходу в начало текущей дорожки, двойное - к началу предыдущей дорожки, и т.д.

Таким образом вы можете пропустить до 9 дорожек.

Воспроизведение продолжится после перемотки указанного на дисплее числа дорожек.

### Переход к началу последующих дорожек:

Нажимайте кнопку ▶▶.

Однократное нажатие приведет к переходу в начало следующей дорожки, двойное - к началу следующей после следующей, и т.д.

Таким образом вы можете пропустить до 9 дорожек.

Воспроизведение продолжится после перемотки указанного на дисплее числа дорожек.

### ПРИМЕЧАНИЯ

- Первые 5 секунд воспроизведения дорожки считаются принадлежащими предыдущей дорожке (т.е. дорожке "0"). Если вы нажмете кнопку ◀◀ в этот период, лента перематывается в начало предыдущей дорожки, а не текущей.



## Функции управления внешним дисковым проигрывателем

2 Удерживайте нажатой кнопку DISP более 1 секунды, чтобы включить прокрутку названия.

### ПРИМЕЧАНИЕ

• Вы можете использовать прокрутку текста тогда, когда включен режим вертикального деления дисплея.

### Повторное воспроизведение дорожки/диска

#### Включение/выключение повторного воспроизведения:

Нажатием кнопки REP включите или выключите функцию повторного воспроизведения следующим образом:

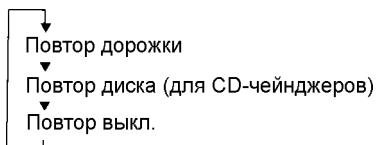

В режиме повторного воспроизведения дорожки на дисплее отображается индикация “Track Repeat ON” и мерцает номер дорожки.

В режиме повторного воспроизведения диска на дисплее отображается индикация “Disc Repeat ON” и мерцает номер диска.

### ПРИМЕЧАНИЕ

Режим повторного воспроизведения отменяется при извлечении диска.

### Произвольное воспроизведение

1 Нажатием кнопки RDM включите или выключите функцию произвольного воспроизведения.

При включении произвольного воспроиз-

ведения на дисплее появляется индикация “Random ON”.

Индикация номера дорожки меняется непрерывно в процессе выбора следующей дорожки.

После выбора дорожки начинается ее воспроизведение.

Номер выбранной дорожки мерцает на дисплее при ее воспроизведении.

### ПРИМЕЧАНИЕ

После воспроизведения всех дорожек на одном диске включается произвольное воспроизведение дорожек следующего диска.

2 Чтобы сменить дорожку, нажмите кнопку ►►.

Будет выбрана и воспроизведена другая дорожка.

### ПРИМЕЧАНИЕ

Произвольное воспроизведение отменяется при извлечении диска.

### Произвольное воспроизведение дисков в магазине (Функция дисковых чейнджеров)

1 Нажатием кнопки M.RDM включите или выключите функцию произвольного воспроизведения дисков в магазине.

При включении функции произвольного воспроизведения дисков в магазине на дисплее появляется индикация “M.Random ON”.

Индикация номеров дорожки и диска меняется непрерывно в процессе выбора следующей дорожки.

После выбора дорожки/диска начинается ее воспроизведение.

### Повторное воспроизведение

Данная функция повторно воспроизводит текущую дорожку.

#### Включение/выключение повторного воспроизведения:

Нажимайте кнопку REP, чтобы включать и выключать повторное воспроизведение. При включенном повторном воспроизведении на дисплее горит индикатор “Repeat ON”.

#### Отмена повторного воспроизведения:

Нажмите кнопку REP или кнопку PROG.

### ПРИМЕЧАНИЕ

Данная функция распознает начало дорожки по пустому интервалу между дорожками. Однако, если пустой интервал длится менее 4 секунд или содержит шумы, функция может работать некорректно. Данная функция может срабатывать во время фрагментов музыкального произведения с низким уровнем записи, если они длятся более 4 секунд.

### Режим воспроизведения дисков

Данная функция позволяет подключать дополнительные проигрыватели и воспроизводить диски.

#### Воспроизведение дисков:

Нажатием кнопки SRC выберите режим внешнего проигрывателя дисков.

Диск начнет воспроизводиться.

### ПРИМЕЧАНИЕ

Работа режима внешнего проигрывателя

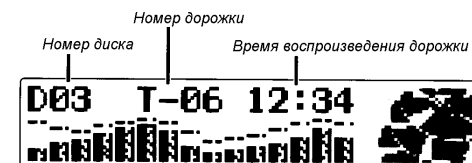
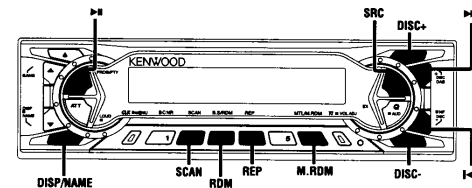

дисков зависит от подключенного устройства.

Примеры индикации на дисплее

- “CD”... если подключен CD-проигрыватель
- “CD-CH”/”MD-CH”... если подключен дисковый чейнджер
- “CD-CH1”/”MD-CH1”, “CD-CH2”/”MD-CH2”... если подключено два дисковых чейнджера

#### Пауза и возобновление воспроизведения:

Нажмите кнопку ►►, чтобы включить паузу.

Снова нажмите данную кнопку, чтобы возобновить воспроизведение.

### ПРИМЕЧАНИЕ

По окончании воспроизведения последней дорожки текущего диска, автоматически включается воспроизведение следующего диска в CD-чейнджере. По окончании воспроизведения последнего диска в чейнджере, автоматически включается воспроизведение первого диска.

## **Функции управления внешним дисковым проигрывателем**

### **Поиск желаемого места на диске**

#### **Поиск в прямом направлении:**

Удерживайте нажатой кнопку ►►. При появлении желаемого места отпустите кнопку.

#### **Поиск в обратном направлении:**

Удерживайте нажатой кнопку ◄◄. При появлении желаемого места отпустите кнопку.

#### **ПРИМЕЧАНИЕ**

Для некоторых типов подключенных устройств вы не сможете использовать поиск в обратном направлении в промежутках между дорожками. В этих местах автоматически включается воспроизведение дорожки.

### **Пропуск дорожек**

#### **Пропуск в обратном направлении:**

Нажатием кнопки ◄◄ выведете на дисплей номер желаемой дорожки. Нажмите один раз для перехода к началу текущей дорожки, дважды - для перехода к началу предыдущей дорожки, и т.д. Воспроизведение включится с начала дорожки с отображаемым на дисплее номером.

#### **ПРИМЕЧАНИЕ: Для дисковых чейнджеров**

Нажатие кнопки ◄◄ во время воспроизведения первой дорожки приведет только к повторному началу воспроизведения

этой дорожки. Поиск не переходит автоматически к началу последней дорожки после пропуска первой.

#### **Пропуск в прямом направлении:**

Нажатием кнопки ►► выведете на дисплей номер желаемой дорожки. Нажмите один раз для перехода к началу следующей дорожки, дважды - для перехода к началу второй от данной дорожки, и т.д. Воспроизведение включится с начала дорожки с отображаемым на дисплее номером.

#### **ПРИМЕЧАНИЕ: Для дисковых чейнджеров**

Вы не можете перейти к началу первой дорожки после пропуска последней.

### **Поиск желаемого диска (Функция дисковых чейнджеров)**

#### **Поиск в обратном направлении:**

Нажатием кнопки DISC- выведете на дисплей номер желаемого диска. При каждом нажатии данной кнопки номер диска уменьшается на единицу. Воспроизведение начнется с начала выбранного диска.

#### **Поиск в прямом направлении:**

Нажатием кнопки DISC+ выведете на дисплей номер желаемого диска. При каждом нажатии данной кнопки номер диска увеличивается на единицу. Воспроизведение начнется с начала выбранного диска.

#### **ПРИМЕЧАНИЕ**

В процессе смены дисков в CD-чейнджере на дисплее отображается "LOAD".

### **Прямой выбор дорожки (Функция дистанционного управления)**

- 1 Используя цифровые кнопки на пульте ДУ, введите номер дорожки, которую желаете прослушать. Номер выбранной дорожки будет мерцать на дисплее в течение 10 секунд. При отсутствии нажатия на кнопки в течение 10 секунд, режим ввода номера автоматически отменяется.
- 2 Нажмите кнопку ◄◄ или ►►, пока мерцает номер дорожки. Начнется воспроизведение выбранной дорожки.

#### **Отмена режима прямого выбора дорожки:**

Нажмите кнопку ►■.

#### **ПРИМЕЧАНИЕ**

Вы не можете использовать режим прямого выбора дорожки в режиме произвольного воспроизведения.

### **Прямой выбор диска (Функция дисковых чейнджеров с дистанционным управлением)**

- 1 Используя цифровые кнопки пульта ДУ, введите номер желаемого диска. Номер выбранного диска будет мерцать на дисплее в течение 10 секунд. При отсутствии нажатия на кнопки в течение 10 секунд, режим ввода номера автоматически отменяется.

#### **ПРИМЕЧАНИЯ**

- Ввод "0" выбирает диск #10.
  - Если вы введете сразу два номера, выбор будет осуществляться по последнему.
  - Вы не можете использовать режим прямого ввода номера диска в режиме произвольного воспроизведения.
- 2 Нажмите кнопку DISC+ или DISC-, пока на дисплее мерцает индикация номера выбранного диска. Начнется воспроизведение выбранного диска.

#### **Отмена режима прямого выбора диска:**

Нажмите кнопку ►■.

### **Прокрутка текста на дисплее**

Данная функция позволяет прокручивать длинный текст на дисплее в режиме бегущей строки. Метод прокрутки зависит от соответствующей установки в меню.

#### **Ручная прокрутка:**

- 1 Нажатием кнопки DISP выведете на дисплей название диска или дорожки.
- 2 Удерживайте нажатой кнопку DISP более 1 секунды, чтобы прокрутить текст на дисплее.

#### **Автоматическая прокрутка:**

- 1 Нажатием кнопки DISP или CLK выведете название диска или дорожки на верхнюю или нижнюю часть дисплея.

#### **ПРИМЕЧАНИЕ**

При смене диска или дорожки названия отображаются в одной бегущей строке.