

Pioneer

TS-W304R TS-W254R

1300W_{MAX.} / NOM. 300W
1100W_{MAX.} / NOM. 250W

CAR-USE COMPONENT SUBWOOFER HP D'EXTREME-GRAVE AUTOMOBILE SUBWOOFER PARA AUTOMÓVIL

Be sure to read this instruction manual before installing this speaker.

Prière de lire obligatoirement ce manuel d'installation avant de monter les haut-parleurs.

Antes de instalar el altavoz es importante que lea estas instrucciones.

WARNING

The Safety of Your Ears is in Your Hands

Get the most out of your equipment by playing it at a safe level - a level that lets the sound come through clearly without annoying blaring or distortion and, most importantly, without affecting your sensitive hearing. Sound can be deceiving. Over time, your hearing "comfort level" adapts to higher volumes of sound, so what sounds "normal" can actually be loud and harmful to your hearing. Guard against this by setting your equipment at a safe level BEFORE your hearing adapts.

ESTABLISH A SAFE LEVEL:

- Set your volume control at a low setting.
- Slowly increase the sound until you can hear it comfortably and clearly, without distortion.
- Once you have established a comfortable sound level, set the dial and leave it there.

BE SURE TO OBSERVE THE FOLLOWING GUIDELINES:

- Do not turn up the volume so high that you can't hear what's around you.
- Use caution or temporarily discontinue use in potentially hazardous situations.
- Do not use headphones while operating a motorized vehicle ; the use of headphones may create a traffic hazard and is illegal in many areas.

AVERTISSEMENT

La protection de votre ouïe est entre vos mains

Pour assurer le rendement optimal de votre matériel et - plus important encore - la protection de votre ouïe, réglez le volume à un niveau raisonnable. Pour ne pas altérer votre sens de la perception, le son doit être clair mais ne produire aucun vacarme et être exempt de toute distorsion. Votre ouïe peut vous jouer des tours.

Avec le temps, votre système auditif peut en effet s'adapter à des volumes supérieurs, et ce qui vous semble un «niveau de confort normal» pourrait au contraire être excessif et contribuer à endommager votre ouïe de façon permanente. Le réglage de votre matériel à un volume sécuritaire AVANT que votre ouïe s'adapte vous permettra de mieux vous protéger.

CHOISISSEZ UN VOLUME SÉCURITAIRE:

- Réglez d'abord le volume à un niveau inférieur.
- Montez progressivement le volume jusqu'à un niveau d'écoute confortable ; le son doit être clair et exempt de distorsions.
- Une fois que le son est à un niveau confortable, ne touchez plus au bouton du volume.

N'OUBLIEZ PAS DE RESPECTER LES DIRECTIVES SUIVANTES:

- Lorsque vous montez le volume, assurez-vous de pouvoir quand même entendre ce qui se passe autour de vous.
- Faites très attention ou cessez temporairement l'utilisation dans les situations pouvant s'avérer dangereuses.
- N'utilisez pas des écouteurs ou un casque d'écoute lorsque vous opérez un véhicule motorisé ; une telle utilisation peut créer des dangers sur la route et est illégale à de nombreux endroits.

⚠ CAUTION

- To prevent damage to your speakers please observe the following caution.
- At high volume levels if the music sounds distorted or additional sounds are perceived lower the volume.
- Since this speaker is continuously used being turned on full blast, temperature of the magnetic circuit rises, avoid touching it directly by hand and placing something near it. If it is heated, it may cause a burn, deformation of or damage to peripheral things.
- PIONEER recommends that this speaker be used in conjunction with amplifiers whose continuous (RMS) output is lower than the nominal input power of this speaker.
- Never connect only one voice coil of Dual Voice Coil speaker. (DVC models)
- Both voice coils must be connected to the amplifier for correct operation. (DVC models)
- If enclosure-use subwoofer is used in free-air conditions (without an enclosure), insufficient damping causes the sound without accuracy and reduces the power handling capability to 1/4 of its usual levels. It may result in permanent damage to the product.

WARNING :

Handling the cord on this product or cords associated with accessories sold with the product may expose you to chemicals listed on proposition 65 known to the State of California and other governmental entities to cause cancer and birth defect or other reproductive harm.

Wash hands after handling.

⚠ ATTENTION

- Afin d'éviter d'endommager les haut-parleurs, observer les précautions suivantes.
- Si la musique semble déformée ou si des parasites sont perçus à volume élevé, baisser le volume.
- Quand ce haut-parleur est utilisé de façon continue à plein volume, la température de ses circuits magnétiques s'élève, évitez donc de le toucher directement de la main ou de placer des objets à proximité. S'il est chaud, il pourrait occasionner des brûlures, une déformation ou des dégâts sur des objets voisins.
- Afin d'éviter d'abîmer le haut-parleur avec une amplification élevée, PIONEER recommande d'utiliser des amplificateurs dont le niveau de puissance continue (RMS) est inférieure à la puissance nominale du haut-parleur.
- Ne jamais connecter une seule bobine mobile de haut-parleur de Double Bobine Mobile. (modèles DVC)
- Les deux bobines doivent être connectées sur l'amplificateur afin d'assurer un fonctionnement correct. (modèles DVC)
- Si le HP graves à utiliser avec enceinte est utilisé dans des conditions à l'air libre (sans enceinte), l'insuffisance de l'amortissement rendra un son manquant de précision et réduira la capacité de traitement de la puissance au quart de ses niveaux habituels. En conséquence, il peut donner le dégât permanent à un produit.

⚠ PRECAUCION

- Para evitar avería de sus altavoces, sírvase observar las siguientes precauciones.
- Si la música se reproduce anormalmente o cuando se reciben sonidos adicionales, baje el volumen.
- Ya que este altavoz está siendo usado continuamente encendido a todo volumen, la temperatura del circuito magnético aumenta, evite tocarlo directamente con la mano o poniendo algo cerca de él. Si se calentara, podría causar quemaduras, deformación o daños de las cosas alrededor del altavoz.
- Con el objeto de evitar el daño debido a niveles excesivos de entrada, PIONEER recomienda utilizar este altavoz junto con amplificadores cuya potencia de salida continua efectiva sea menor que la potencia nominal de entrada de este altavoz.
- Nunca conecte una única bobina del altavoz Double Bobina Móvil. (modelos DVC)
- Se deben conectar ambas bobinas al amplificador para que funcione correctamente. (modelos DVC)
- Si el subwoofer para uso en local cerrado se utilizara en condiciones al descubierto (sin una caja), el amortiguamiento insuficiente generará un sonido sin exactitud y reducirá la capacidad de manejar potencia hasta 1/4 de sus niveles usuales. Esto puede dar como resultado el daño permanente del producto.

● FEATURES

1. **IMPP™ COMPOSITE SEAMLESS CONE** : with its appropriate inner loss to reduce distortion, reproduces rich bass sound.
2. **LARGE STRONTIUM MAGNET** : produces loud & tight bass response.
3. **6-LAYER, LONG VOICE COIL DESIGN** : High power and long excursion capability for deeper, louder, more impactful bass.
4. **EXTENDED POLE YOKE** : Greatly improves linearity during large excursions by expanding the magnetic field.
5. **VENTED POLE YOKE** : allows for better heat dissipation and increased power handling.
6. **EXTENDED EXCURSION DESIGN** : Provides longer travel (excursion) to create seriously loud bass.
7. **LARGE BINDING POSTS** : allow to connect with heavy gauge wire for powerful bass.
8. **BEST TUNED PARAMETERS** : CAD computer simulations were used to achieve powerful bass performance, superb sound quality and extreme reliability.

● CARACTÉRISTIQUES

1. **CÔNE COMPOSITE IMPP™ SANS SOUDURE** : avec une perte interne optimisée pour réduire les distorsions afin de reproduire toute la richesse de l'extrême-grave.
2. **LA LARGE AIMANT EN STRONTIUM** : produire une réponse des basses forte et puissante.
3. **BOBINE MOBILE LONGUE, À 6 COUCHES** : Puissance élevée et course étendue donnant des basses plus profonds, plus forts et plus puissants.
4. **LA PIÈCE POLAIRE ALLONGÉE** : avec sa capacité d'élargir le champ magnétique, assure une meilleure linéarité de rendement aux niveaux d'entrée élevée.
5. **LA CULASSE À PÔLES À PRISES D'AIR** : permet une circulation d'air dans le circuit magnétique pour assurer une meilleure dissipation de chaleur.
6. **CONCEPTION À COURSE LONGUE** : est désigné pour permettre à la résistance d'entrée d'atteindre une plus large linéarité de rendement.
7. **GROSSES PINCES DE COURANT** : permet de connecter avec des fils de gros calibre pour des basses puissantes.
8. **LES PARAMÈTRES LES MIEUX ACCORDÉS** : grâce aux simulations par ordinateur aident à apporter une réponse riche dans les basses avec une superbe définition.

● CHARACTERISTICS

1. **CONO SIN COSTURA DE IMPP™ COMPUESTO** : con una pérdida interna adecuada para reducir la distorsión de los sonidos, reproduce sonidos graves ricos.
2. **IMÁN DE ESTRONCIO GRANDE** : generar una respuesta de graves alta y ajustada.
3. **DISEÑO DE BOBINA MÓVIL DE ALTAVOZ LARGA DE 6 CAPAS** : Elevada potencia y gran capacidad de recorrido para graves más profundos, sonoros y sorprendentes.
4. **YUGO DE DESVIACIÓN DE LA POLARIDAD PROYECTADA** : con esta habilidad de ampliar el campo magnético, mejora grandemente la linealidad durante una gran excursión a niveles de entrada altos.
5. **YUGO POLAR VENTILADO** : permite la circulación del aire en los circuitos magnéticos para facilitar una mejor disipación del calor.
6. **DISEÑO DE RECORRIDO AMPLIADO** : diseñados para obtener una resistencia de entrada para lograr una mayor linealidad de excursión.
7. **TERMINALES DE CONEXIÓN LARGOS** : permiten la conexión con el alambre de gran calibre para lograr graves potentes.
8. **PARÁMETROS MEJOR SINTONIZADOS** : a partir de las simulaciones por ordenador, ayudan a proporcionar una respuesta rica de graves con una resolución soberbia.

● SPECIFICATIONS

● SPÉCIFICATIONS

● ESPECIFICACIONES

Model Modèle Modelo	Size Taille Tamaño	Nominal power Puissance nominale Potencia nominal	Max.music power Puissance musicale maximum Máxima potencia de musica	Nominal impedance Impédance nominale Impedancia nominal	Sensitivity Sensibilité Sensibilidad	Frequency response Bande passante Respuesta de frecuencia	Magnet weight Poids aimant Peso del imán	Displacement Déplacement Desplazamiento
TS-W304R	12" (30 cm)	300 W	1 300 W	4 Ω	95 dB ± 1.5 dB (in car, input : 1 W)	20 Hz To 220 Hz (-20 dB in car, input : 1 W)	940 g (33 oz)	0.059 cu.ft 1.66 liters
TS-W254R	10" (25 cm)	250 W	1 100 W	4 Ω	93 dB ± 1.5 dB (in car, input : 1 W)	20 Hz To 220 Hz (-20 dB in car, input : 1 W)	940 g (33 oz)	0.047 cu.ft 1.33 liters

Model Modèle Modelo	Revc (Ω)	Levc (mH)	Fs (Hz)	Qms	Qes	Qts	Vas (cu.ft) (liters)	Rms (N.S/m)	Mms (g)	Cms (m/N)	Diam (inch) (mm)	BL (T.m)	Xmax (inch) (mm)
TS-W304R	3.0	2.39	28.6	13.3	0.74	0.70	2.752 77.880	2.010	149.5	2.1 × 10 ⁻⁴	10.1 256	10.39	0.19 4.7
TS-W254R	3.0	2.10	33.5	12.8	0.65	0.62	2.403 68.003	1.885	114.6	2.0 × 10 ⁻⁴	8.3 210	10.35	0.19 4.7

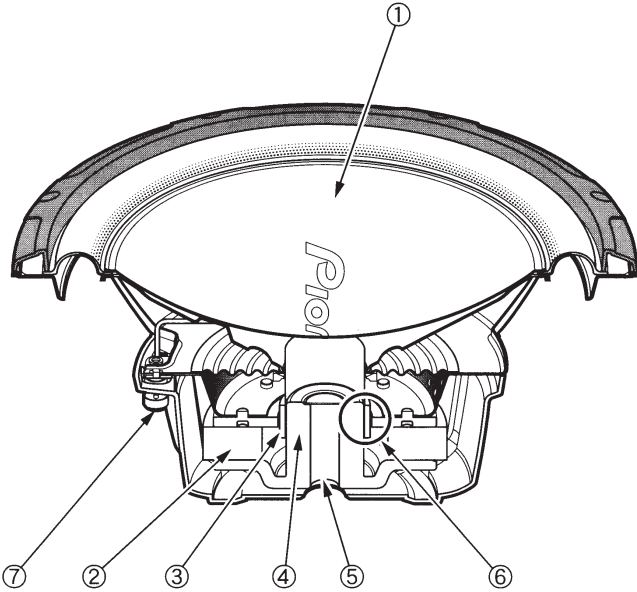

● RECOMMENDED ENCLOSURE DIMENSIONS ● DIMENSIONS RECOMMANDÉES POUR L'ENCEINTE ● DIMENSIONES RECOMENDADAS DE LA CAJA

■ Sealed ■ Clos ■ Vedada

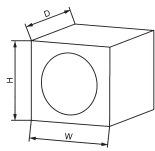

Model Modèle Modelo	W	H	D	Volume Volume Volumen
TS-W304R	15-5/8" (396 mm)	15-5/8" (396 mm)	12-3/8" (314 mm)	1.25 cu.ft (35.4 liters)
TS-W254R	13-7/8" (351 mm)	13-7/8" (351 mm)	10-5/8" (269 mm)	0.8 cu.ft (22.6 liters)

Model Modèle Modelo	Tight Tight Ajustada	Recommended Recommandé Recomendada	Deep Profondeur Profunda
TS-W304R	0.85 cu.ft (24.1 liters)	1.25 cu.ft (35.4 liters)	1.75 cu.ft (49.5 liters)
TS-W254R	0.65 cu.ft (18.4 liters)	0.8 cu.ft (22.6 liters)	1.25 cu.ft (35.4 liters)

■ Bandpass ■ Passe-bande ■ Pasabanda

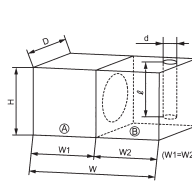

Model Modèle Modelo	W	H	D	d x ℓ	Volume Volume Volumen
TS-W304R	19" (481 mm)	15-1/8" (385 mm)	15-1/8" (385 mm)	3" Dia. (φ 76 mm) × 4" (102 mm)	⑤ 0.9 cu.ft (25.5 liters) ⑥ 0.9 cu.ft (25.5 liters)
TS-W254R	17-3/4" (449 mm)	13-1/8" (332 mm)	13-1/8" (332 mm)	3" Dia. (φ 76 mm) × 5.5" (140 mm)	⑤ 0.6 cu.ft (17.0 liters) ⑥ 0.6 cu.ft (17.0 liters)

Model Modèle Modelo	Tight Tight Ajustada	Recommended Recommandé Recomendada	Deep Profondeur Profunda
TS-W304R	⑤ 0.7 cu.ft (19.8 liters) ⑥ 0.7 cu.ft (19.8 liters)	⑤ 0.9 cu.ft (25.5 liters) ⑥ 0.9 cu.ft (25.5 liters)	⑤ 1.1 cu.ft (31.1 liters) ⑥ 1.1 cu.ft (31.1 liters)
TS-W254R	⑤ 0.45 cu.ft (12.7 liters) ⑥ 0.45 cu.ft (12.7 liters)	⑤ 0.6 cu.ft (17.0 liters) ⑥ 0.6 cu.ft (17.0 liters)	⑤ 0.8 cu.ft (22.6 liters) ⑥ 0.8 cu.ft (22.6 liters)

■ Ported ■ Transféré ■ Puerta

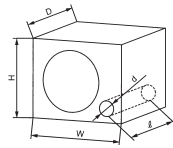

Model Modèle Modelo	W	H	D	d x ℓ	Volume Volume Volumen
TS-W304R	18-1/8" (461 mm)	14-5/8" (373 mm)	13-1/4" (338 mm)	3" Dia. (φ 76 mm) × 7" (178 mm)	1.5 cu.ft (42.5 liters)
TS-W254R	15-5/8" (396 mm)	13-7/8" (353 mm)	12-3/8" (314 mm)	3" Dia. (φ 76 mm) × 7.5" (191 mm)	1.1 cu.ft (31.1 liters)

Model Modèle Modelo	Tight Tight Ajustada	Recommended Recommandé Recomendada	Deep Profondeur Profunda
TS-W304R	1.25 cu.ft (35.4 liters)	1.5 cu.ft (42.5 liters)	2.0 cu.ft (56.6 liters)
TS-W254R	0.9 cu.ft (25.5 liters)	1.1 cu.ft (31.1 liters)	1.5 cu.ft (42.5 liters)

※ W, W1, W2, D, H : External Dimensions
PIONEER recommends the speaker enclosure be manufactured with 3/4" MDF particle board.
※ W, W1, W2, D, H : Dimensions externes
PIONEER recommande que le coffret du haut-parleur soit fait de panneau d'aggloméré MDF de 19 mm.
※ W, W1, W2, D, H : Dimensiones externas
PIONEER recomienda que el gabinete del altavoz sea elaborado con madera multilaminar de 19 mm MDF.

● TEMPLATE
● CALIBRE
● PLANTILLA

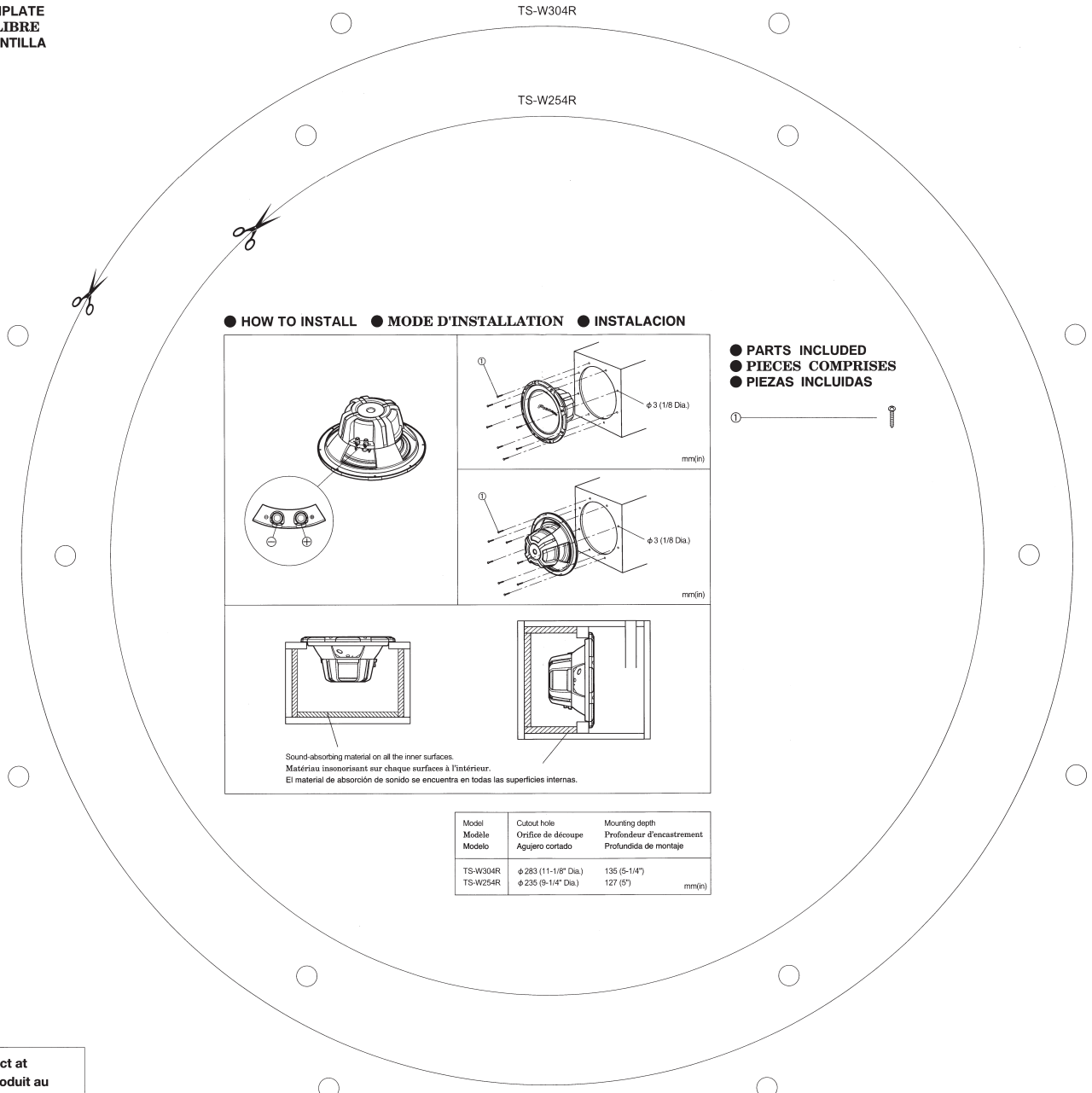

● HOW TO INSTALL ● MODE D'INSTALLATION ● INSTALACION

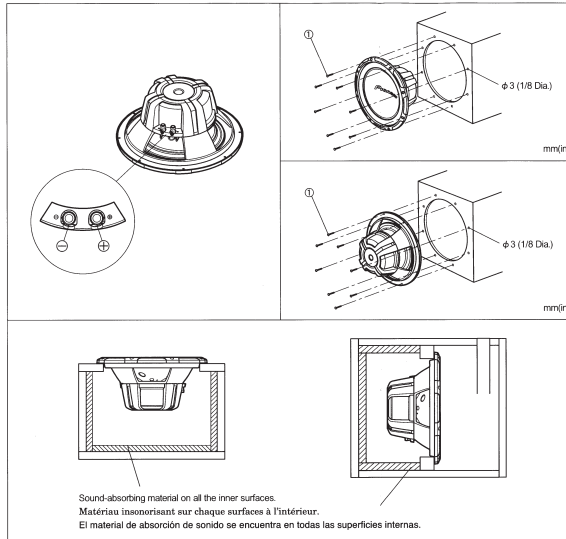

● PARTS INCLUDED
● PIÉCES COMPRISSES
● PIEZAS INCLUIDAS



Model Modèle Modelo	Cutout hole Orifice de découpe Agujero cortado	Mounting depth Profondeur d'encastrement Profundidad de montaje
TS-W304R	φ 283 (11-1/8" Dia.)	135 (5-1/4")
TS-W254R	φ 235 (9-1/4" Dia.)	127 (5")

Register your product at
Enregistrez votre produit au
Regístrate su producto en
<http://www.pioneerelectronics.com>



Pioneer

**1100W
MAX**

10"

4Ω



<http://www.pioneerelectronics.com>
<http://www.pioneerelectronics.ca>

TS-W254R

car-use component subwoofer
hp d'extreme-grave automobile
subwoofer para automóvil



ENCLOSURE USE 0.65 cu.ft TO 1.25 cu.ft/
POUR CAISSON 18,4 litres À 35,4 litres

Be sure to read the attached instruction manual before installing this speaker.
Prière de lire obligatoirement le manuel d'installation ci-joint avant de monter l'haut-parleur.
Antes de instalar el altavoz cerciórese de leer el manual de instrucciones adjunto.

●FEATURES

1. IMPP™ COMPOSITE SEAMLESS CONE
2. LARGE HIGH ENERGY STRONTIUM MAGNET
3. HIGH POWER 6-LAYER, LONG VOICE COIL DESIGN

●SPECIFICATIONS

- MAX. MUSIC POWER1100 W
- NOMINAL POWER250 W
- SPEAKER SIZE10" [25 cm]
- IMPEDANCE4 Ω
- SENSITIVITY93 dB ±1.5 dB (IN CAR, INPUT: 1 W)
- FREQUENCY RESPONSE20 Hz TO 220 Hz
- GROSS WEIGHT3.80 kg 8 lb 6 oz

●SPÉCIFICATIONS

- PUISSANCE MUSICALE MAXIMUM1100 W
- PUISSANCE NOMINALE250 W
- TAILLE DE HAUT-PARLEUR25 cm
- IMPEDANCE4 Ω
- SENSIBILITE93 dB ±1,5 dB
- (DANS LA VOITURE, ENTRÉE: 1 W)
- BANDE PASSANTE20 Hz À 220 Hz
- (-20 dB DANS LA VOITURE, ENTRÉE: 1 W)
- POIDS BRUT3,80 kg

●CARACTÉRISTIQUES

1. CÔNE COMPOSITE IMPP™ SANS SOUDURE
2. AIMANT EN STRONTIUM HAUTE ÉNERGIE
3. DESIGN BOBINE MOBILE LONGUE À GRANDE PUISSANCE 6 COUCHES

●ESPECIFICACIONES

- MÁXIMA POTENCIA DE MUSICA1100 W
- POTENCIA NOMINAL250 W
- TAMAÑO DEL ALTAVOZ25 cm
- IMPEDANCIA4 Ω
- SENSIBILIDAD93 dB ±1,5 dB
- (EN EL VEHÍCULO, ENTRADA: 1 W)
- RESPUESTA DE FRECUENCIA20 Hz A 220 Hz
- (-20 dB EN EL VEHÍCULO, ENTRADA: 1 W)
- PESO BRUTO3,80 kg

●CARACTERÍSTICAS

1. CONO SIN COSTURA DE IMPP™ COMPUESTO
2. IMÁN DE ESTRONCIO GRANDE DE ALTA ENERGÍA
3. DISEÑO DE BOBINA DE LONGA VOZ, DE 6 CAMADAS DE ALTA POTENCIA

●DIMENSIONS
●DIMENSIONS
●DIMENSIONES

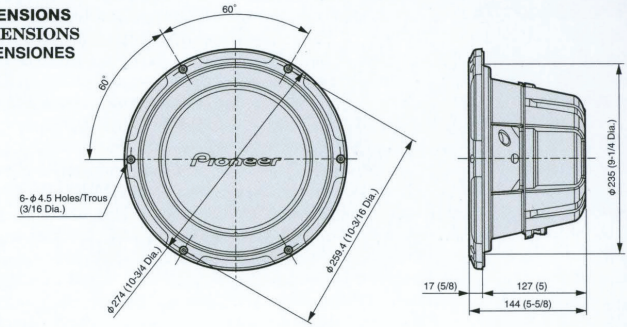

Unit/Unité:mm (in.)

●RECOMMENDED ENCLOSURE VOLUME / PORT SIZES (1 port)
●CONCEPTION POUR CAISSON / EVENT (1 event)

●VOLUMENES DE LA CAJA / TAMAÑOS DE LAS PUERTAS RECOMENDADOS (1 puerta)

Sealed
Clos
Vedada

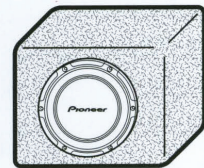

RECOMMENDED VOLUME
VOLUME RECOMMANDÉ
VOLUMEN RECOMENDADO

0.8 cu.ft
(22.6 liters)

MAXIMUM VOLUME
VOLUME MAXIMUM
VOLUMEN MÁXIMO

1.25 cu.ft
(35.4 liters)

MINIMUM VOLUME
VOLUME MINIMUM
VOLUMEN MÍNIMO

0.65 cu.ft
(18.4 liters)

Ported
Transféré
Puerta

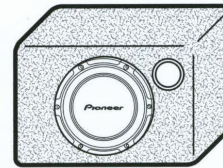

1.1 cu.ft
(31.1 liters)
3"Dia.(φ 76 mm)×7.5"(191 mm)

1.5 cu.ft
(42.5 liters)
3"Dia.(φ 76 mm)×6"(152 mm)

0.9 cu.ft
(25.5 liters)
3"Dia.(φ 76 mm)×8.5"(216 mm)

Bandpass
Passe-bande
Pasabanda

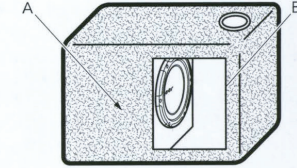

A : 0.6 cu.ft B : 0.6 cu.ft
(17.0 liters) (17.0 liters)
3"Dia.(φ 76 mm)×5.5"(140 mm)

A : 0.8 cu.ft B : 0.8 cu.ft
(22.6 liters) (22.6 liters)
3"Dia.(φ 76 mm)×5"(127 mm)

A : 0.45 cu.ft B : 0.45 cu.ft
(12.7 liters) (12.7 liters)
3"Dia.(φ 76 mm)×6"(152 mm)

●CHARACTERISTIC
●CARACTÉRISTIQUE
●CARACTERÍSTICA

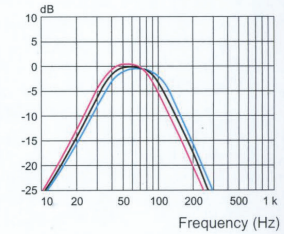
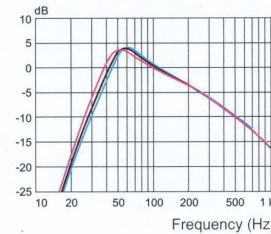
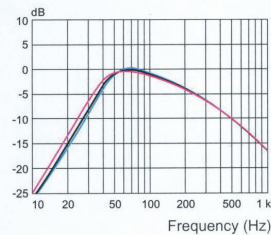

— RECOMMENDED ENCLOSURE VOLUME VOLUME RECOMMANDÉ DU CAISSON DE L'ENCEINTE VOLUMEN DE LA CAJA RECOMENDADO
— MAXIMUM ENCLOSURE VOLUME VOLUME MAXIMUM DU CAISSON DE L'ENCEINTE VOLUMEN MÁXIMO DE LA CAJA
— MINIMUM ENCLOSURE VOLUME VOLUME MINIMUM DU CAISSON DE L'ENCEINTE VOLUMEN MÍNIMO DE LA CAJA

TS-W254R

car-use component subwoofer
subwoofer para automóvil

- MAX. MUSIC POWER 1100 W / MÁXIMA POTENCIA DE MUSICA 1100 W
- NOMINAL POWER 250 W / POTENCIA NOMINAL 250 W
- SPEAKER SIZE 10" Dia. / TAMAÑO DEL ALTAVOZ Ø25 cm
- IMPEDANCE 4 OHMS / IMPEDANCIA 4 OHMS
- SENSITIVITY 93 dB ±1.5 dB (IN CAR, INPUT : 1 W) / SENSIBILIDAD 93 dB ±1,5 dB (EN EL VEHÍCULO, ENTRADA : 1 W)
- FREQUENCY RESPONSE 20 Hz TO 220 Hz (- 20 dB IN CAR, INPUT : 1 W) / RESPUESTA DE FRECUENCIA 20 Hz A 220 Hz (- 20 dB EN EL VEHÍCULO, ENTRADA : 1 W)
- GROSS WEIGHT 3.80 kg 8 lb 6 oz / PESO BRUTO 3,80 kg



ENCLOSURE USE 0.65 cu.ft TO 1.25 cu.ft

**1100w
MAX**

10"

4Ω



XAUC
1 PIECE

Pioneer

PIONEER CORPORATION

Register your product at
<http://www.pioneerelectronics.com>
<http://www.pioneerelectronics.ca>

TS-W254R

hp d'extreme-grave automobile

- PUISSANCE MUSICALE MAXIMUM 1100 W
- PUISSANCE NOMINALE 250 W
- TAILLE DE HAUT-PARLEUR Ø25 cm
- IMPEDANCE 4 OHMS
- SENSIBILITE 93 dB \pm 1,5 dB (DANS LA VOITURE, ENTRÉE : 1 W)
- BANDE PASSANTE 20 Hz À 220 Hz (- 20 dB DANS LA VOITURE, ENTRÉE : 1 W)
- POIDS BRUT 3,80 kg



POUR CAISSON 18,4 litres À 35,4 litres

- PARTS INCLUDED
- PIÈCES COMPRISES

φ 4 mm × 30 mm  × 6

Pioneer

**1100w
MAX**

25cm

4Ω



XAUC
1 PIÈCE

Enregistrez votre produit au
<http://www.pioneerelectronics.com>
<http://www.pioneerelectronics.ca>

PIONEER CORPORATION



**1100w
MAX**

10"

4Ω

TS-W254R

car-use component subwoofer
subwoofer para automóvil



ENCLOSURE USE 0.65 cu.ft TO 1.25 cu.ft

Pioneer

TS-W254R

hp d'extreme-grave automobile



POUR CAISSON 18,4 litres À 35,4 litres

**1100w
MAX**

25cm

4Ω



Pioneer





PIONEER ELECTRONICS (USA) INC.

PIONEER ÉLECTRONIQUES DU CANADA, INC.

GARANTIE LIMITÉE
GARANTIE VALIDE SEULEMENT DANS LE PAYS OÙ LE PRODUIT A ÉTÉ ACHETÉ

GARANTIE

Pioneer Electronics (USA) Inc. (PUSA) et Pioneer Électronique du Canada, Inc. (POC) garantissent que les produits distribués par PUSA aux États-Unis et par POC au Canada qui, après avoir été installés et utilisés conformément au manuel de l'utilisateur inclus avec l'unité, ne fonctionnent pas de façon appropriée dans des conditions d'utilisation normales en raison d'un vice de fabrication, seront réparés ou remplacés par une unité de valeur comparable, au choix de PUSA ou de POC, sans que vous deviez payer pour les pièces ou les travaux de réparation.

LA PRÉSENTE GARANTIE LIMITÉE S'APPLIQUE AU PROPRIÉTAIRE INITIAL AINSI QU'À TOUT PROPRIÉTAIRE SUBSÉQUENT DU PRÉSENT PRODUIT PIONEER PENDANT LA PÉRIODE DE GARANTIE, À CONDITION QUE LE PRODUIT AIT ÉTÉ ACHETÉ CHEZ UN DISTRIBUTEUR OU MARCHAND PIONEER AUTORISÉ AUX ÉTATS-UNIS OU AU CANADA. VOUS DEVREZ FOURNIR UN RELEVÉ DE CAISSE OU UNE AUTRE PREUVE D'ACHAT VALIDE INDIQUANT LA DATE DE L'ACHAT INITIAL OU, SI VOUS LOUEZ LE PRODUIT, VOTRE CONTRAT DE LOCATION INDIQUANT L'ENDROIT ET LA DATE DE LA PREMIÈRE LOCATION. SI JAMAIS UN SERVICE DE RÉPARATION EST REQUIS, LE PRODUIT DOIT ÊTRE EXPÉDIÉ PENDANT LA PÉRIODE DE GARANTIE, EN PORT PRÉPAYÉ, À L'INTÉRIEUR DU PAYS OÙ L'ACHAT A ÉTÉ EFFECTUÉ SEULEMENT, TEL QU'IL EST EXPLIQUÉ DANS LE PRÉSENT DOCUMENT. VOUS ÊTES RESPONSABLE DU DÉMONTAGE ET DE L'INSTALLATION DU PRODUIT. PUSA OU POC, LE CAS ÉCHÉANT, PAIERA POUR VOUS RETOURNER LE PRODUIT RÉPARÉ OU REMPLACÉ, À L'INTÉRIEUR DU PAYS OÙ L'ACHAT A ÉTÉ EFFECTUÉ.

PÉRIODE DE GARANTIE DES PRODUITS

Table with 3 columns: Produits stéréo pour l'auto, Pièces, Main-d'œuvre. Row 1: 1 an, 1 an

La période de garantie pour les clients qui louent le produit commence le jour où le produit est utilisé pour la première fois (a) pendant la période de location ou (b) après la vente au détail, selon ce qui se produit en premier.

ÉLÉMENTS NON COUVERTS PAR LA GARANTIE

UN PRODUIT ACHETÉ CHEZ UN DISTRIBUTEUR NON AUTORISÉ N'EST COUVERT PAR AUCUNE GARANTIE EXPRESSE OU IMPLICITE, Y COMPRIS QUELQUE GARANTIE IMPLICITE DE QUALITÉ MARCHANDE OU D'ADAPTATION À UN USAGE PARTICULIER QUE CE SOIT. DE PLUS, CE PRODUIT EST STRICTEMENT VENDU " TEL QUEL " ET " AVEC TOUS SES DÉFAUTS ÉVENTUELS ".

PIONEER N'EST PAS RESPONSABLE DE QUELQUE DOMMAGE CONSÉCUTIF ET(OU) INDIRECT QUE CE SOIT.

PIONEER NE GARANTIT PAS LES PRODUITS ÉNUMÉRÉS CI-DESSUS LORSQU'ILS SONT UTILISÉS À DES FINS COMMERCIALES OU PROFESSIONNELLES, OU AU SEIN DE TOUTE APPLICATION INDUSTRIELLE OU COMMERCIALE QUE CE SOIT.

LA PRÉSENTE GARANTIE NE S'APPLIQUE PAS SI LE PRODUIT A ÉTÉ SOUMIS À UNE PUISSANCE NOMINALE EXCÉDANT CELLE QUI A ÉTÉ ÉTABLIE DANS LES DOCUMENTS S'Y APPLIQUANT.

LA PRÉSENTE GARANTIE NE COUVRE PAS LES TÉLÉVISEURS OU LES ÉCRANS ENDOMMAGÉS EN RAISON DE L'APPLICATION D'IMAGES STATIQUES ET IMMOBILES PENDANT DE LONGUES PÉRIODES (IMAGES RÉMANENTES).

LA PRÉSENTE GARANTIE NE COUVRE PAS LE COFFRAGE OU LES ÉLÉMENTS ESTHÉTIQUES, LES ANTENNES INSTALLÉES PAR L'UTILISATEUR, LES DOMMAGES AUX DISQUES OU AUX RUBANS OU DISQUES D'ENREGISTREMENT, LES DOMMAGES AU PRODUIT DÉCOULANT D'UNE RETOUCHE, D'UNE MODIFICATION NON AUTORISÉE PAR ÉCRIT PAR PIONEER, D'UN ACCIDENT, D'UN USAGE INAPPROPRIÉ OU D'UN USAGE ABUSIF, LES DOMMAGES PRODUITS PAR LA Foudre OU LA SURTENSION, LES DOMMAGES SUBSÉQUENTS DÉCOULANT DE FUITES, LES DOMMAGES DÉCOULANT DE PILES DÉFECTUEUSES OU DE L'UTILISATION DE PILES NON CONFORMES À CELLES QUI SONT SPÉCIFIÉES DANS LE MANUEL DE L'UTILISATEUR.

LA PRÉSENTE GARANTIE NE COUVRE PAS LE COÛT DES PIÈCES OU DE LA MAIN-D'ŒUVRE QUI SERAIENT AUTREMENT OFFERTES SANS FRAIS EN VERTU DE LA PRÉSENTE GARANTIE, SI ELLES SONT OBTENUES AUPRÈS D'UNE SOURCE AUTRE QU'UNE SOCIÉTÉ DE SERVICE OU AUTRE AUTORISÉE OU DÉSIGNÉE PAR PIONEER. LA PRÉSENTE GARANTIE NE COUVRE PAS LES DÉFECTUOSITÉS OU LES DOMMAGES CAUSÉS PAR L'UTILISATION D'UNE MAIN-D'ŒUVRE OU DE PIÈCES NON AUTORISÉES, NI D'UN ENTRETIEN INADÉQUAT.

LES NUMÉROS DE SÉRIE MODIFIÉS, OBLITÉRÉS OU ENLEVÉS ANNULENT LA PRÉSENTE GARANTIE DANS SA TOTALITÉ.

INVALIDITÉ DE TOUTE AUTRE GARANTIE

AUX ÉTATS-UNIS - PIONEER LIMITE SES OBLIGATIONS EN VERTU DE TOUTE GARANTIE IMPLICITE QUE CE SOIT, Y COMPRIS ENTRE AUTRES LES GARANTIES IMPLICITES DE QUALITÉ MARCHANDE OU D'ADAPTATION À UN USAGE PARTICULIER, À UNE PÉRIODE N'EXCÉDANT PAS LA PÉRIODE DE GARANTIE. AUCUNE GARANTIE NE S'APPLIQUE APRÈS LA PÉRIODE DE GARANTIE. CERTAINS ÉTATS NE PERMETTENT PAS LA LIMITATION DE LA DURÉE D'UNE GARANTIE IMPLICITE, ET CERTAINS NE PERMETTENT PAS L'EXCLUSION OU LA LIMITATION DES DOMMAGES CONSÉCUTIFS OU INDIRECTS. LES LIMITATIONS ET EXCLUSIONS ÉTABLIES CI-DESSUS PEUVENT DONC NE PAS S'APPLIQUER À VOUS. LA PRÉSENTE GARANTIE VOUS DONNE DES DROITS LÉGAUX SPÉCIFIQUES. VOUS POUVEZ JOUIR D'AUTRES DROITS, QUI PEUVENT VARIER D'UN ÉTAT À L'AUTRE.

AU CANADA - SOUS RÉSERVE DE CE QUI EST EXPRESSÉMENT STIPULÉ DANS LES PRÉSENTES, AUCUNE REPRÉSENTATION, GARANTIE, OBLIGATION OU CONDITION, QU'ELLE SOIT IMPLICITE, OBLIGATOIRE OU AUTRE, NE S'APPLIQUE À CE PRODUIT.

SERVICE

Pour profiter du service en vertu de la garantie aux États-Unis et au Canada, vous devez présenter votre relevé de caisse ou, si vous louez le produit, votre contrat de location indiquant l'endroit et la date de la transaction par le premier propriétaire.

AUX ÉTATS-UNIS - Communiquez avec un des partenaires Pioneer suivants pour le service :

Votre marchand Pioneer autorisé - Votre marchand Pioneer peut réparer ou remplacer votre unité, ou bien vous diriger vers une société de service Pioneer autorisée. Votre reçu de caisse devrait énumérer ses coordonnées (numéros de téléphone et de télécopieur, courriel, etc.).

Votre société de service autorisée - Celle-ci peut réparer la plupart des produits électroniques pour l'auto et vous aviser des options supplémentaires qui pourraient s'appliquer. Veuillez accéder au site Web de Pioneer à www.pioneerelectronics.com, cliquer sur l'onglet " Service and Support " et choisir " Authorized Service Locator " pour trouver la société de service Pioneer la plus proche.

Pioneer Electronics Service - Ce service peut vous aviser des options de service optimales pour votre modèle et votre emplacement géographique. Veuillez consulter les coordonnées ci-dessous pour communiquer avec Pioneer par téléphone, par courrier ou par le biais de son site Web.

AU CANADA - POC a désigné un certain nombre de sociétés de service autorisées partout au Canada si jamais vous avez besoin de services de réparation pour votre produit. Communiquez avec Pioneer Électronique du Canada (les coordonnées se trouvent ci-dessous) pour trouver une société de service autorisée.

Expédition de votre unité aux fins de service - Si vous expédiez l'unité, vous devez l'emballer soigneusement et l'envoyer à une société de service autorisée ou à Pioneer, en port prépayé et selon une méthode de transport pouvant être suivie et assurée. Emballez le produit au moyen de matériaux coussinés adéquats pour éviter les dommages pendant le transport. Incluez votre nom, votre adresse et un numéro de téléphone où nous pouvons vous joindre pendant les heures de bureau.

Pour toutes les plaintes et problèmes aux États-Unis, communiquez avec le service de Soutien à la clientèle au 1-800-421-1404. Au Canada, communiquez avec le groupe de Satisfaction de la clientèle au 1-877-283-5901.

Pour le raccordement ou le fonctionnement de votre unité, ou pour trouver une société de service autorisée, appelez ou écrivez à :

AUX ÉTATS-UNIS
PIONEER ELECTRONICS SERVICE, INC.
P.O. BOX 1760
LONG BEACH, CALIFORNIA 90801
1-800-421-1404
http://www.pioneerelectronics.com

AU CANADA
GROUPE DE SATISFACTION DE LA CLIENTÈLE
PIONEER ÉLECTRONIQUES DU CANADA, INC.
300 ALLSTATE PARKWAY
MARKHAM, ON L3R 0P2
(905) 479-4411
1-877-283-5901
http://www.pioneerelectronics.ca

RÈGLEMENT DES CONFLITS

AUX ÉTATS-UNIS - Si un conflit se produit entre vous et Pioneer après la réponse à une demande initiale faite au service de Soutien à la clientèle, vous pouvez avoir recours au Programme de résolution des plaintes de Pioneer pour résoudre le conflit. Ce programme vous est offert sans frais. Vous devez avoir recours au Programme de résolution des plaintes avant de vous prévaloir de vos droits ou de chercher réparation en vertu du Titre I de la loi Magnuson-Moss Warranty-Federal Trade Commission Improvement Act, 15 U.S.C. 2301 et s.s.

Pour avoir recours au Programme de résolution des plaintes, appelez au 1 800 421-1404 et expliquez au représentant du service à la clientèle qui vous répondra le problème auquel vous faites face et les démarches que vous avez entreprises pour faire réparer le produit pendant la période de garantie, puis donnez-lui le nom du distributeur / marchand autorisé auprès duquel vous vous êtes procuré le produit Pioneer. Une fois que votre plainte a été expliquée au représentant, un numéro de résolution vous sera communiqué. Pioneer étudiera le conflit et, dans un délai de quarante (40) jours après la réception de votre plainte, (1) répondra à votre plainte par écrit pour vous aviser des démarches qu'elle entreprendra pour résoudre le conflit, et indiquera combien de temps ces démarches prendront ; ou (2) répondra à votre plainte par écrit pour vous indiquer les raisons pour lesquelles elle n'entreprendra aucune démarche.

AU CANADA - Communiquez avec le directeur de la Satisfaction de la clientèle au (905) 946-7446 pour discuter de votre plainte et résoudre rapidement le problème.

ENREGISTREZ LE LIEU ET LA DATE D'ACHAT POUR RÉFÉRENCE ULTÉRIEURE

No. du modèle : _____ No. de série : _____
Date d'achat : _____ Acheté de : _____

PRENEZ SOIN DE GARDER CETTE INFORMATION ET VOTRE REÇU D'ACHAT DANS UN ENDROIT SÛR

< CRY1246-B/U >

Imprimé en Chine



PIONEER ELECTRONICS (USA) INC.

PIONEER ELECTRONICS OF CANADA, INC.

LIMITED WARRANTY
WARRANTY VALID ONLY IN COUNTRY OF PRODUCT PURCHASE

WARRANTY

Pioneer Electronics (USA) Inc. (PUSA), and Pioneer Electronics Of Canada, Inc. (POC), warrant that products distributed by PUSA in the U.S.A., and by POC in Canada that fail to function properly under normal use due to a manufacturing defect when installed and operated according to the owner's manual enclosed with the unit will be repaired or replaced with a unit of comparable value, at the option of PUSA or POC, without charge to you for parts or actual repair work.

THIS LIMITED WARRANTY APPLIES TO THE ORIGINAL OR ANY SUBSEQUENT OWNER OF THIS PIONEER PRODUCT DURING THE WARRANTY PERIOD PROVIDED THE PRODUCT WAS PURCHASED FROM AN AUTHORIZED PIONEER DISTRIBUTOR/DEALER IN THE U.S.A. OR CANADA. YOU WILL BE REQUIRED TO PROVIDE A SALES RECEIPT OR OTHER VALID PROOF OF PURCHASE SHOWING THE DATE OF ORIGINAL PURCHASE OR, IF RENTED, YOUR RENTAL CONTRACT SHOWING THE PLACE AND DATE OF FIRST RENTAL.

PRODUCT WARRANTY PERIOD

Table with 3 columns: Product Type, Parts, Labor. Row: Car Stereo Products, 1 Year, 1 Year.

The warranty period for retail customers who rent the product commences upon the date product is first put into use (a) during the rental period or (b) retail sale, whichever occurs first.

WHAT IS NOT COVERED

IF THIS PRODUCT WAS PURCHASED FROM AN UNAUTHORIZED DISTRIBUTOR, THERE ARE NO WARRANTIES, EXPRESS OR IMPLIED, INCLUDING THE IMPLIED WARRANTY OF MERCHANTABILITY AND THE IMPLIED WARRANTY OF FITNESS FOR A PARTICULAR PURPOSE AND THIS PRODUCT IS SOLD STRICTLY "AS IS" AND "WITH ALL FAULTS".

PIONEER SHALL NOT BE LIABLE FOR ANY CONSEQUENTIAL AND/OR INCIDENTAL DAMAGES.

PIONEER DOES NOT WARRANT ANY PRODUCT LISTED ABOVE WHEN IT IS USED IN A TRADE OR BUSINESS OR IN ANY INDUSTRIAL OR COMMERCIAL APPLICATION.

THIS WARRANTY DOES NOT APPLY IF THE PRODUCT HAS BEEN SUBJECTED TO POWER IN EXCESS OF ITS PUBLISHED POWER RATING.

THIS WARRANTY DOES NOT COVER DISPLAY SCREENS DAMAGED BY STATIC, NON-MOVING, IMAGES APPLIED FOR LENGTHY PERIODS (BURN-IN).

THIS WARRANTY DOES NOT COVER THE CABINET OR ANY APPEARANCE ITEM, USER ATTACHED ANTENNA, ANY DAMAGE TO RECORDS OR RECORDING TAPES OR DISCS, ANY DAMAGE TO THE PRODUCT RESULTING FROM ALTERATIONS, MODIFICATIONS NOT AUTHORIZED IN WRITING BY PIONEER, ACCIDENT, MISUSE OR ABUSE, DAMAGE DUE TO LIGHTNING OR TO POWER SURGES, SUBSEQUENT DAMAGE FROM LEAKING, DAMAGE FROM INOPERATIVE BATTERIES, OR THE USE OF BATTERIES NOT CONFORMING TO THOSE SPECIFIED IN THE OWNER'S MANUAL.

THIS WARRANTY DOES NOT COVER THE COST OF PARTS OR LABOR WHICH WOULD BE OTHERWISE PROVIDED WITHOUT CHARGE UNDER THIS WARRANTY OBTAINED FROM ANY SOURCE OTHER THAN A PIONEER AUTHORIZED SERVICE COMPANY OR OTHER DESIGNATED LOCATION. THIS WARRANTY DOES NOT COVER DEFECTS OR DAMAGE CAUSED BY THE USE OF UNAUTHORIZED PARTS OR LABOR OR FROM IMPROPER MAINTENANCE.

ALTERED, DEFACED, OR REMOVED SERIAL NUMBERS VOID THIS ENTIRE WARRANTY

NO OTHER WARRANTIES

IN THE U.S.A. - PIONEER LIMITS ITS OBLIGATIONS UNDER ANY IMPLIED WARRANTIES INCLUDING, BUT NOT LIMITED TO, THE IMPLIED WARRANTIES OF MERCHANTABILITY AND FITNESS FOR A PARTICULAR PURPOSE, TO A PERIOD NOT TO EXCEED THE WARRANTY PERIOD. NO WARRANTIES SHALL APPLY AFTER THE WARRANTY PERIOD.

IN CANADA - EXCEPT AS EXPRESSLY PROVIDED HEREIN, THERE ARE NO REPRESENTATIONS, WARRANTIES, OBLIGATIONS OR CONDITIONS, IMPLIED, STATUTORY OR OTHERWISE, APPLICABLE TO THIS PRODUCT.

TO OBTAIN SERVICE

In the U.S.A. or Canada to receive warranty service you need to present your sales receipt or your rental contract showing place and date of original owner's transaction.

USA - Please contact one of the following Pioneer partners to obtain service:

Your Authorized Pioneer Dealer - Your Pioneer Dealer may repair or replace your unit, or refer you to an Authorized Pioneer Service Company. Your sales receipt should list the contact information (phone number, fax, email, etc.) for your Dealer.

Your Authorized Pioneer Service Company - Can perform repairs for most Car Electronics products and can advise other options as applicable. Please access the Pioneer website at www.pioneerelectronics.com and click on Service and Support and select Authorized Service Locator to find the nearest Pioneer servicer.

Pioneer Electronics Service - Can advise the optimal service option for your model and geographic location. Please reference the information listed below and phone, email or access the Pioneer website to contact Pioneer.

CANADA - POC has a number of Authorized Service Companies should your product require service. Contact Pioneer of Canada as listed below to obtain a local service location.

Shipping Your Unit for Service - Please package it carefully and send it, transportation prepaid by a traceable, insured method, to an Authorized Service Company or Pioneer. Use adequate padding material to prevent damage in transit.

On all complaints and concerns in the U.S.A. call Customer Support at 1-800-421-1404, or, in Canada, call Customer Satisfaction at 1-877-283-5901.

IN THE U.S.A.
For hook-up and operation of your unit or to locate an Authorized Service Company, please call or write:
PIONEERELECTRONICSSERVICE, INC.
P.O. BOX 1760
LONG BEACH, CALIFORNIA 90801
1-800-421-1404
http://www.pioneerelectronics.com

IN CANADA
For additional information on this warranty, please call or write:
CUSTOMERSATISFACTIONGROUP
PIONEERELECTRONICS OF CANADA, INC.
300 ALLSTATE PARKWAY
MARKHAM, ON L3R 0P2
(905) 479-4411 1-877-283-5901
http://www.pioneerelectronics.ca

DISPUTE RESOLUTION

IN THE U.S.A. - Following our response to any initial request to Customer Support, should a dispute arise between you and Pioneer, Pioneer makes available its Complaint Resolution Program to resolve the dispute. The Complaint Resolution Program is available to you without charge.

To use the Complaint Resolution Program call 1-800-421-1404 and explain to the customer service representative the problem you are experiencing, steps you have taken to have the product repaired during the warranty period and the name of the authorized Distributor/Dealer from whom the Pioneer product was purchased.

IN CANADA - Call the Customer Satisfaction Manager at (905) 946-7446 to discuss your complaint and to obtain a prompt resolution.

RECORD THE PLACE AND DATE OF PURCHASE FOR FUTURE REFERENCE

Model No. Serial No. Purchase Date

Purchased From

KEEP THIS INFORMATION AND YOUR SALES RECEIPT IN A SAFE PLACE